

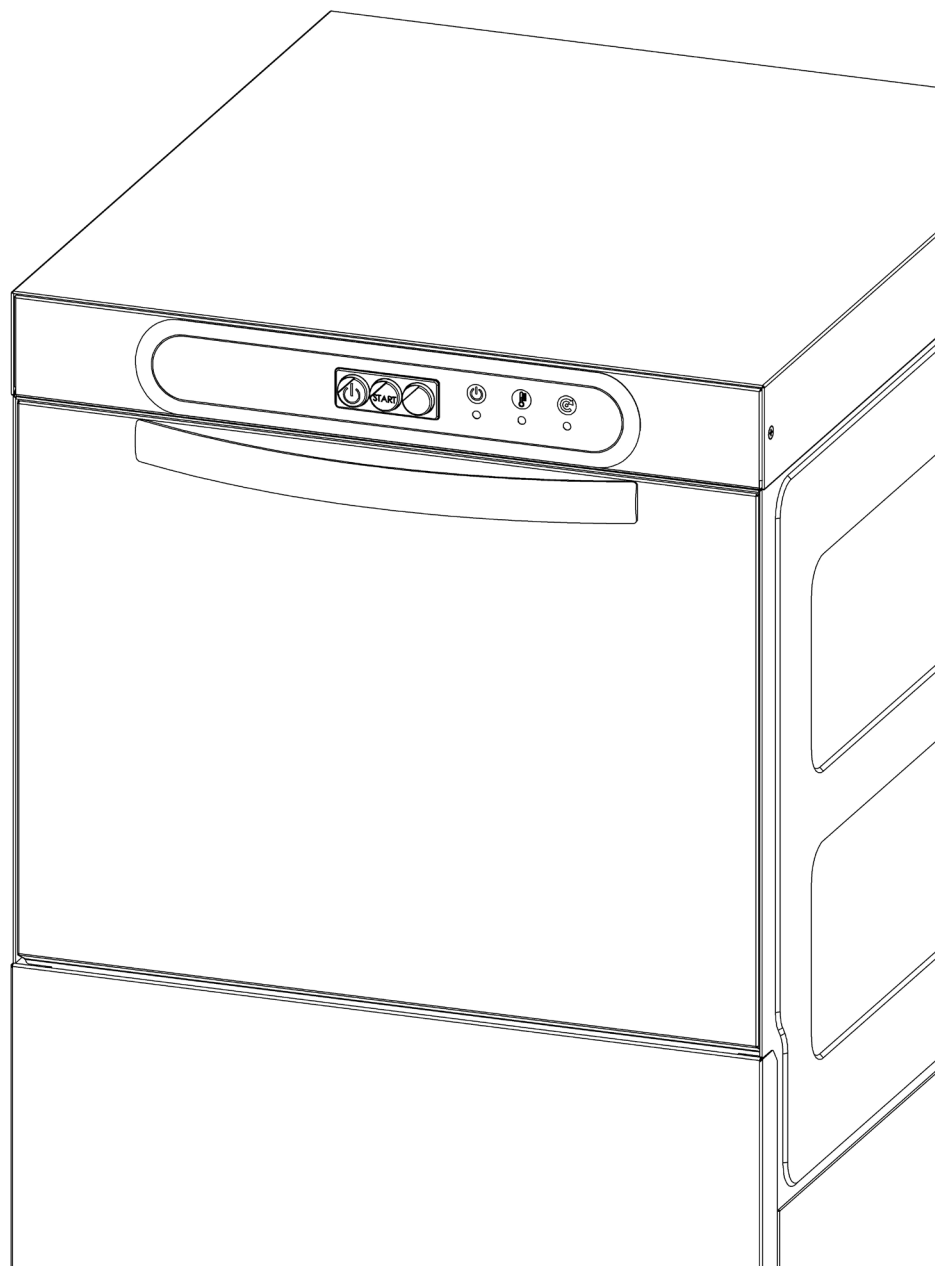

Manuale di Uso e Manutenzione Elektromechanischer Geschirrspüler







Zusammenfassung

LEGENDE DER SYMBOLE	5
WARNUNGEN	6
ERSTER TEIL	7
1. Ziel der im ERSTEN TEIL angegebenen Informationen	7
2. Bezugsvorschriften	7
3. Anwendbarkeit	7
4. Beförderung	7
5. Hinweise zum Auspacken und zur Montage	8
6. Identifizierung und Kennzeichnung	9
ZWEITER TEIL	10
1. Ziel des Handbuches	10
1.1. Benutzer des Handbuches	10
1.2. Verwendung und Aufbewahrung des Handbuches	10
1.3. Dauer und Gültigkeit des Handbuches	10
1.4. Anforderung eines neuen Handbuches bzw. Kopie des Handbuches	10
1.5. Aktualisierung	10
1.6. Übergabe	10
1.7 Kunden-Tipps	10
1.8. Haftungsgrenzen	11
1.8.1. Gebrauchsgrenzen	11
1.8.2. Zu beachtende Vorschriften	11
1.8.3. Haftung	11
2. Installation	12
2.1 Aufstellung am Boden	12
2.2 Elektrische Installation	13
ELEKTRISCHE INSTALLATION EINPHASEN-GESCHIRRSPÜLER	14
ELEKTRISCHE INSTALLATION DREHSTROM GESCHIRRSPÜLER	15
2.3 Erdung	17
2.4 Hydraulik-Anschluss	17
2.5 Anschluss für Wasserabfluss	18
2.6 Version mit Abfluspumpe	18
2.7 Anschließen von Reinigungsmitteln	19
3 Vorbereitungen zum Benutzung des Geschirrspülers	20
3.1 Vorgesehener Einsatz	20
3.2 Einsatzbedingungen	20
3.3 Geschirrspülertyp	20
3.4 Einsatzgrenzen	20
3.5 Bediener	20

4 Angaben zum Gebrauch des elektromechanischen Geschirrspülers	21
4.1 Allgemeine Funktionssteuerung	21
4.2 Sicherheitsorgane	21
4.2.1 Allgemeine Sicherheitsvorkehrungen	21
4.2.2 Alarmsignale	21
4.2.3 Anzeiger und Meldungen betreffend den elektromechanischen Geschirrspüler	21
4.2.4 Blockierungsvorrichtungen	21
4.2.5 Einstellbare und abnehmbare Schutzvorrichtungen	21
4.3 Sicherheitsmaßnahmen	21
4.4 Leerlaufprüfung	22
4.5 Spüloperationen	22
4.6 Funktionsweise elektromagnetische Spülmaschine	23
4.7 Ende des Spülens	26
5 Anweisungen zur Demontage	28
6 Wartung	28
7 Sonstige Gefahren	30
8 Anweisungen zu Notsituationen	31
9 Lösung der Probleme	31
10 Schulung des Personals	34
11 Nützliche Hinweise	34
12 Anweisungen zur Entsorgung	35
WARNUNG	35

LEGENDE DER SYMBOLE

SYMBOL	BESCHREIBUNG
	ACHTUNG - VERLETZUNGSGEFAHR Mit diesem Symbol sind Informationen und Warnhinweise gekennzeichnet, bei deren Nichtbeachtung die Sicherheit von Personen gefährdet oder das Gerät beschädigt werden kann.
	STROMSCHLAGGEFAHR Mit diesem Symbol sind Informationen und Warnhinweise elektrischer Art gekennzeichnet, bei deren Nichtbeachtung die Sicherheit von Personen gefährdet oder das Gerät beschädigt werden kann.
	VERBRENNUNGSGEFAHR Mit diesem Symbol sind Informationen und Warnhinweise thermischer Art gekennzeichnet, bei deren Nichtbeachtung die Sicherheit von Personen gefährdet oder das Gerät beschädigt werden kann.
	STURZGEFAHR Mit diesem Symbol sind Informationen und Warnhinweise zu den Gebrauchsbedingungen des Produkts gekennzeichnet, bei deren Nichtbeachtung die Sicherheit von Personen gefährdet oder das Gerät beschädigt werden kann.

WARNUNGEN

Einige allgemeine Hinweise

- ▶ Lesen und verstehen Sie bitte diese Anleitung vollständig, bevor Sie den Geschirrspüler benutzen.
- ▶ Das vorliegende Handbuch muss an einem leicht zugänglichen Ort vom Benutzer des Geschirrspülers aufbewahrt werden, um einen schnellen und praktischen Gebrauch zu fördern. Bei Beschädigung, Zerstörung oder Verlust desselben Handbuches, fordern Sie bitte eine Kopie beim Hersteller an (siehe die Anweisungen im Abschn. 1.4 – ZWEITER TEIL).
- ▶ **Benutzen Sie den Geschirrspüler bitte nicht, wenn es nicht möglich ist, im Handbuch nachzuschlagen.**
- ▶ Der Geschirrspüler wurde zum Spülen von häufig benutzten Gläsern und Tellern in öffentlichen Betrieben projektiert. Jeder andere Gebrauch ist ausdrücklich untersagt.
- ▶ Der Geschirrspüler muss von erfahrenem Personal benutzt werden.
Unerfahrenes Personal muss von einer zuständigen Person oder einem erfahrenen Kollegen instruiert werden, bis dieses entsprechend autonom handeln kann.
- ▶ Unterbrechen Sie, sofern Sie das Gerät nicht mehr benutzen, am Ende des Spülvorganges die Spannung.
- ▶ Beachten Sie für Gebrauch und Wartung gewissenhaft die Hinweise des Handbuches sowohl zum Gebrauch als auch zur Wartung.
- ▶ Halten Sie den Geschirrspüler sowie seine Umgebung immer sauber. Vermeiden Sie sofern es möglich ist, ein Ansammeln von Gegenständen aus anderem Material. Dies könnte einen einfachen Zugriff auf die Tür verhindern.
- ▶ Reinigen Sie den Filter täglich.
- ▶ Reinigen Sie den ganzen Geschirrspüler mindestens einmal pro Woche.
- ▶ Unterbrechen Sie bei Gefahr sofort die Spannung des Geschirrspülers, indem Sie auf die Start-Taste drücken oder die Maschine vom Stromnetz trennen.
- ▶ Überprüfen Sie die Vollständigkeit des Versorgungskabels täglich, besonders wenn der Anschluss ans Stromnetz sich nicht in der Nähe des Geschirrspülers befindet.
- ▶ Legen Sie das Versorgungskabel, so dass dieses nicht beschädigt werden kann (vermeiden Sie das Kabel wiederholt zu betreten, es unter der Tür durchzuschieben usw.).
- ▶ Die ordentliche Wartung wie in der Bedienungs- und Wartungsanleitung beschrieben durchführen.
- ▶ Jeder Wartungsvorgang muss bei ausgeschaltetem und vom Stromnetz getrennten Geschirrspüler durchgeführt werden. Der Geschirrspüler muss während des gesamten Wartungsvorganges ausgeschaltet und vom Stromnetz getrennt bleiben.
Die außerordentlichen Wartungsvorgänge und Reparaturen sowie das Austauschen von Teilen muss durch spezialisiertes und zertifiziertes Personal erfolgen.
- ▶ Kinder müssen beaufsichtigt werden, um sicherzustellen, dass sie nicht mit dem Gerät spielen;
- ▶ Dieses Gerät darf nicht von Personen (inklusive Kindern) mit eingeschränkten physischen, sensorischen oder mentalen Fähigkeiten oder mit mangelnder Erfahrung und fehlenden Kenntnissen verwendet werden, außer diese Personen wurden betreffend die Verwendung des Geräts durch eine für ihre Sicherheit zuständige Person geschult.
- ▶ Der Schutzgrad des Geräts ist IPX1; somit darf es nicht mit einem Hochdruckreiniger gesäubert werden.

ACHTUNG!



STROMSCHLAGGEFAHR

ERSTER TEIL

1. Ziel der im ERSTEN TEIL angegebenen Informationen

Ziel der im ERSTEN TEIL angegebenen Informationen ist es, dem Kunden die für eine korrekte Identifizierung des Geschirrspülers notwendigen Daten zu vermitteln.

2. Bezugsvorschriften

Der Geschirrspüler wurde in Übereinstimmung mit den EMC-Normen EN55014-1:2006+A1:2009+A2:2011; EN55014-2:2015; EN61000-3-2:2014; EN61000-3-3:2013 Safety Electrical EN60335-2-58:2005 (inkl. Kor.:2007)+A1:2008+A11:2010 used in conjunction with EN60335-1:2012; EN62233:2008 (inkl. Kor.:2008) hergestellt.

Der Geschirrspüler entspricht außerdem den gültigen und anwendbaren Sicherheitsvorschriften sowie den unfallverhütenden Vorschriften.

Der Anschluß der Geschirrspüler mit einem passenden Leitungsschutzschalter gemäß der Norm IEC 947 (Koordinierung Typ 1) wird streng empfohlen; Die maximale Lautstärke unserer Geschirrspülmaschinen ist 74.3dB und der Wert Kpa=2.5db

3. Anwendbarkeit

Die im vorliegenden Handbuch enthaltenen Anweisungen sind nur auf den angegebenen Geschirrspülertyp anwendbar.

4. Beförderung

Für die Beförderung ist die Maschine mit einer starken Verpackung aus Pappe geschützt (Bild 1). Das Gewicht des Geschirrspülers kann von 50 bis 170 Kg betragen, wenn er auf Palette verpackt ist, nach dem Modell.

ACHTUNG!



VERLETZUNGSGEFAHR

DIE BENUTZUNG VON FÜRS BELADEN, AUSLADEN UND HANDHABUNG DES GESCHIRRSPÜLERS AUSRÜSTUNGEN UND BETRIEBSVERFAHREN KANN DAS ZUSTÄNDIGE PERSONAL UND/ODER DIE MASCHINE BESCHÄDIGEN.

DER HERSTELLER EMPFEHLT DIE BEACHTUNG DER IM BENUTZUNGSLAND DES GESCHIRRSPÜLERS GELTENDEN UND DAS BELADEN, AUSLADEN UND HANDHABUNG BETREFFENDEN VORSCHRIFTEN.

DER HERSTELLER LEHNT JEDE VERANTWORTUNG FÜR SCHÄDEN AN MENSCHEN UND/ODER DINGEN AB, DIE DURCH DEN UNSACHGEMÄßEN ODER NICHT BESTIMMUNGSGEMÄßEN IN DIESER DOKUMENTATION NICHT GENANNTE GEBRAUCH (BZW. BELADEN, AUSLADEN UND HANDHABUNG DES GESCHIRRSPÜLERS) ENTSTEHEN.



Abb. 1

Kontrollieren Sie beim Eingang des Geschirrspülers aufmerksam die Reisedokumente und überprüfen Sie die Kolli.

Sollten Sie Fehlerhaftigkeiten bei den Dokumenten und den gelieferten Kolli oder Ihren Inhalt feststellen, setzen Sie sich bitte sofort mit Ihrem Lieferanten in Verbindung.

Die Verpackung aufmerksam kontrollieren: Sollte diese fehlerhaft oder beschädigt sein oder Zeichen einer unsachgemäßen Handhabung aufweisen, informieren Sie sofort den Lieferanten darüber.

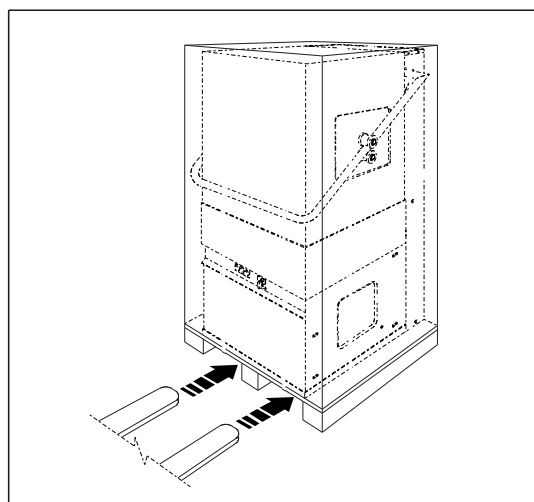
Bewahren Sie bitte die Verpackungsteile auf, um sie bei Bedarf für die Spedition an den Lieferanten verwenden zu können.

5. Hinweise zum Auspacken und zur Montage

ACHTUNG!



VERLETZUNGSGEFAHR

SCHENKEN SIE DEM UNSTABILEN GLEICHGEWICHT DES GESCHIRRSPÜLERS BESONDERE AUFMERKSAMKEIT IN DER AUSPACKUNGS- UND MONTAGEPHASE.

Diese Anweisungen sind nur dann gültig, wenn die Installation direkt vom Kunden durchgeführt wird.

1. Den Verpackungskarton vorsichtig öffnen (Bild 2).



Abb. 2

2. Die beiden „A“ Schrauben abnehmen, wo den Geschirrspüler an der Transportpalette befestigt ist (Bild 3)

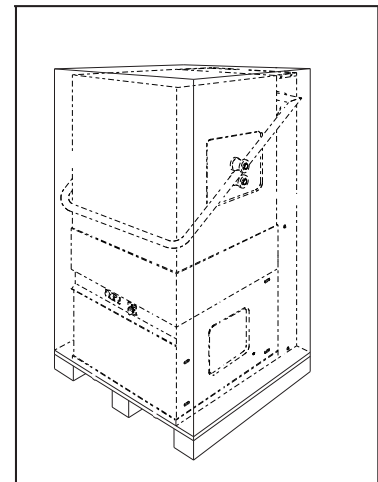

Abb. 3

3. Das Gerät auf der Transportpalette transportieren bis zwei der vier für das Einsetzen der Stellfüße vorgesehenen Öffnungen frei zugänglich sind (Abb. 4).
Eines der im Lieferumfang enthaltenen Stellfüßchen nehmen und die Schraube in eine der beiden freien Öffnungen einsetzen (Abb. 4).
Mit der Montage des zweiten Stellfüßchens fortfahren und dabei gleich wie zuvor vorgehen (Abb. 4).

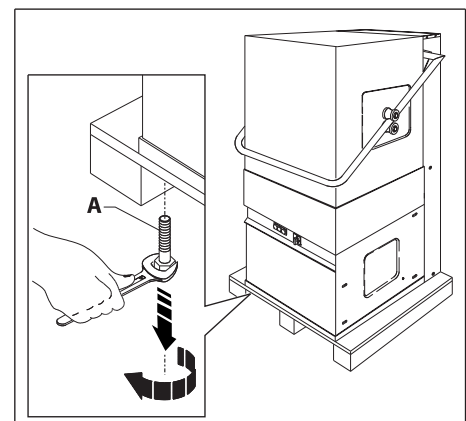

Abb. 4

4. Die Maschine verschieben, bis sie auf einer Seite auf den beiden Stellfüßen steht und auf der anderen auf der Palette, so dass nun die anderen beiden Bohrungen frei liegen. Zur Montage mit derselben Vorgehensweise schreiten.

6. Identifizierung und Kennzeichnung

Der Geschirrspüler wird identifiziert durch:

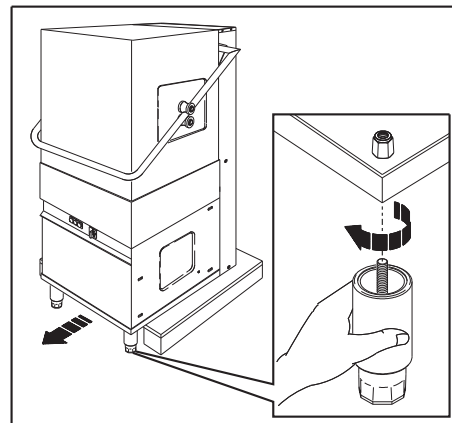
- Gesellschaftsform (Firma)
- EG-Kennzeichnung
- Modell- und Matrikelnummer-Angabe
- Baujahr
- Prüfungszertifikat

Diese Daten befinden sich auf der Etiketle, mit der der Geschirrspüler ausgestattet ist (Bild 5), und befinden sich fernerauch in der beigefügten Übereinstimmungserklärung. \ tab



Abb. 5

1. Ziel des Handbuches

Das vorliegende Gebrauchs- und Wartungshandbuch hat zum Ziel, dem Benutzer die aus den verwendeten Kommunikationsmitteln bestehenden Sicherheitsmaßnahmen zu vermitteln, um diesen entsprechend zu schulen.

Das Handbuch ist integrierter Bestandteil des Geschirrspülers.

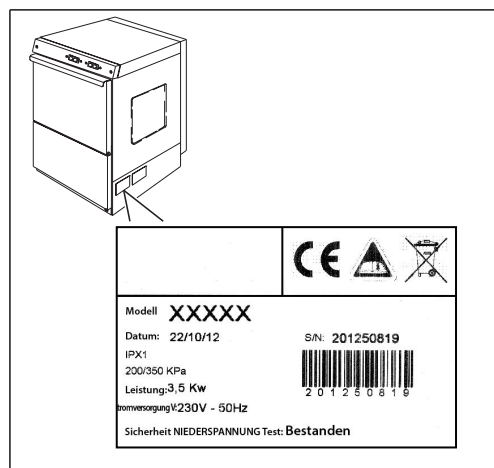
Unter Benutzer versteht man nicht nur den Käufer des Geschirrspülers, sondern auch das gesamte Personal, das mit der Bedienung, Tätigkeit, Wartung und Kontrolle zu tun hat.

Die in diesem Handbuch enthaltenen Informationen betreffen Installation, Inbetriebnahme, Gebrauch und Wartung.

1.1. Benutzer des Handbuches

Das Handbuch ist für Bediener des Geschirrspülers und Wartungspersonal bestimmt.

1.2. Verwendung und Aufbewahrung des Handbuches

Das vorliegende Handbuch ist vorgesehen, um die notwendigen Informationen für einen korrekten Gebrauch des Geschirrspülers sowie für die Wartung innerhalb eines Sicherheitskonzeptes, das von der Maschinenvorschrift und der entsprechenden Vorschrift eingeführt wurde, zu vermitteln.

Trotz einfacher Bedienung des Geschirrspülers ist es notwendig, dass das Handbuch vollständig aufbewahrt wird und dass es jederzeit bei Bedarf rasch zur Hand ist: Es muss, sofern möglich, in der Nähe des Verwendungsortes aufbewahrt werden und sauber, leserlich sowie unversehrt sein.

1.3. Dauer und Gültigkeit des Handbuches

Das Handbuch ist für die gesamte Lebensdauer des Geschirrspülers gültig.

Es wurde unter Berücksichtigung des technischen Standes während der Herstellung des Geschirrspülers redigiert.

Es bezieht sich daher auf den Geschirrspüler, mit dem es mitgeliefert wurde und ist auch bei folgenden Neuerungen gültig.

1.4. Anforderung eines neuen Handbuches bzw. Kopie des Handbuches

Fordern Sie bei Bedarf ausdrücklich beim Hersteller eine zweite Kopie an, wenn die Gefahr besteht, dass das mitgelieferte Handbuch zerstört oder verloren gehen könnte.

Die Kopien des Gebrauchs- und Wartungshandbuches können angefordert werden, indem Sie einfach die Seriennummer, Matrikelnummer des Geschirrspülers und das Baujahr angeben (Bild 5).

Die Kopien werden in Rechnung gestellt.

1.5. Aktualisierung

Der Hersteller behält sich außer in Ausnahmefällen das Recht vor, ohne Benachrichtigung Änderungen am Geschirrspüler und an der Herstellung vorzunehmen oder vorangegangene Handbücher auf den letzten Stand zu bringen.

Das Handbuch wird durch den Hersteller in den folgenden Fällen auf den letzten Stand gebracht:

Wenn der Geschirrspüler dem Hersteller zur Durchführung von Änderungen oder Verbesserungen geschickt wird.

- Wenn im Handbuch Fehler oder für die sichere Anwendung des Geschirrspülers nachteilige Unterlassungen enthalten sind.

Das im Besitz des Kunden befindliche Handbuch muss dem Hersteller wieder übergeben werden, der dafür Sorge trägt, dass dieses durch eine aktualisierte Kopie ersetzt wird.

1.6. Übergabe

Bei Übergabe oder Verkauf des Geschirrspülers muss der Kunde dem Hersteller die Adresse des neuen Besitzers sowie das Gültigkeitsdatum des Vertrages mitteilen, um dem neuen Partner die Haftungsgrenzen mitzuteilen.

1.7 Kunden-Tipps

Die Kunden werden gebeten, Empfehlungen und Verbesserungen, die sie für eine bessere Verwendung, Lesbarkeit, Aufbewahrung des vorliegenden Handbuches als angebracht halten, den

Vorschriften entsprechend zu unterbreiten.

Um diese Mitteilungen vorzunehmen, setzen Sie sich bitte in Verbindung mit dem Hersteller des Geschirrspülers selbst.

1.8. Haftungsgrenzen

1.8.1. Gebrauchsgrenzen

Dieses Gerät darf ausschließlich den ausdrücklich festgelegten Bestimmungszweck verwendet werden, d.h. zum Spülen von Gläsern, Tassen und ähnlichem, die zusammen mit dem Geschirrkorb einen Raumbedarf von max. H=200 mm. oder 260 mm je nach Modell nicht überschreiten.

Die Einsatzmöglichkeiten werden vom Platz und den Höchstmaßen der Körbe sowie des zu waschenden Geschirrs bestimmt.

Die Verwendung ist für das Geschirrspülen in öffentlichen Betrieben bestimmt.

Der Geschirrspüler ist NICHT vorgesehen für:

- das Spülen von Plastikgeschirr, -Gläser oder -Zubehör
- das Spülen von Glas, das beim Kontakt mit kochenden Flüssigkeiten explodieren kann.
- das Spülen von Babyflaschen und Kindergeschirr oder ähnlichen.

1.8.2. Zu beachtende Vorschriften

Die zu beachtenden Vorschriften betreffen konkret:

- ▶ Sicherheit des Bedieners
- ▶ Sicherheit des Geschirrspülers.

Der Hersteller lehnt jede Haftung im Falle der Verwendung des Geschirrspülers in anderen Situationen oder bei Verletzung der im jeweiligen Land gültigen und während oder nach dem Ankauf in Kraft getretenen Sicherheitsvorschriften ab.

1.8.3. Haftung

Der Lieferant übernimmt in folgenden Fällen keine Haftung bei Personen- und Sachschäden:

- Unsachgemäße Verwendung des Geschirrspülers

Unter der unsachgemäßen Verwendung des Geschirrspülers wird die Reinigung von Geschirr verstanden, das sich von den Angaben im Absatz betreffend die Gebrauchsgrenzen (Abs. 1.8.1 - ZWEITER TEIL) unterscheidet, verstanden. Dabei kann es nämlich zum Zerschlagen rotierender Teile, zu Verschmutzungen und ähnlichem sowie zum Entstehen von Absplinterungen und/oder zur Explosion des Geschirrs selbst kommen.

Außerdem versteht man unter unsachgemäßer Verwendung, den Einsatz von Spülmitteln und die nicht empfohlen sind, wie zum Beispiel Pulver für Teller, Waschpulver und spezielle Klarspüler für den Haushaltsgeschirrspüler oder der Einsatz von korrosiven Entkalkern, Säuren und im allgemeinen ungeeignete flüssige oder pulverförmige Reinigungsmittel.

- Verwendung des Geschirrspülers von ungeschultem Personal

Der Geschirrspüler muss von geschultem Personal bedient werden. Ungeschultes Personal muss von einer verantwortlichen Person solange beaufsichtigt werden, bis Sicherheit im Bewegungsablauf und bei der normalen Bedienung des Geschirrspülers erreicht wird.

- Einsatz der im Gegensatz zu den nationalen Sicherheitsvorschriften steht

Der Einsatz von nicht ordnungsgemäß gemeldetem Personal ist untersagt.

- Unkorrekte Installation

Der Geschirrspüler muss mechanisch und elektrisch korrekt installiert werden und an einem Aufstellungsort, der für den Bediener während des Gebrauchs keine Schwierigkeiten aufweist.

Im Handbuch sind die Regeln für eine korrekte Installation angegeben, wenn diese vom Kunden durchgeführt wird.

- Versorgungsfehler

Fehler in der elektrischen Versorgung können Motorschäden verursachen.

Der Hersteller übernimmt keine Haftung für Schäden, die durch Spannungswerte die unter oder über

den angegebenen Grenzwerten liegen, verursacht werden:

- *Mindestgrenze der Spannung: -10% Nennwert.*
- *Höchstgrenze der Spannung: 250V für Nennvolt 220V Einphasenmotor und 440 V für Nennvolt 380 V Dreiphasenmotor.*
- *Mängel in der vorgeschriebenen oder vorgesehenen Wartung (siehe Kapitel 6 – ZWEITER TEIL)*

Das Nichtbeachten der Regeln zur regelmäßigen und vorbeugenden Wartung kann Schadensursache oder schlechter Betrieb sein.

- *Nicht genehmigte Änderungen oder Interventionen*

Der Geschirrspüler darf nicht zur Ganze oder teilweise verändert werden.

- *Verwendung von keinen oder nicht spezifisch auf das Modell abgestimmten Original-Ersatzteilen*

Wir empfehlen Ihnen, für den Ankauf von Ersatzteilen an den autorisierten Fachhandel zu wenden und auf jeden Fall vom Hersteller empfohlene oder gelieferte Ersatzteile zu verwenden.

- *Gänzliche oder teilweise Nichtbeachtung der Anweisungen*

ACHTUNG!



STROMSCHLAGGEFAHR

LESEN UND VERSTEHEN SIE BITTE DIE VORLIEGENDE ANLEITUNG VOLLSTÄNDIG VOR DER INSTALLATION UND BENUTZUNG DES GESCHIRRSPÜLERS.

Der Betrieb des Geschirrspülers unter teilweiser oder gänzlicher Nichtbeachtung der Anweisungen, kann das Personal oder den Geschirrspüler gefährden.

- *Ausnahmesituationen*

Bei Ausnahmesituationen wie Erdbeben, Überschwemmungen und ähnlichem lehnt der Hersteller jegliche Haftung für Personen- oder Sachschäden ab, die durch den Einsatz des Geschirrspülers unter den obengenannten Bedingungen verursacht wurden und auch nicht für die gänzliche oder teilweise Neukonditionierung desselben.

2. Installation

ACHTUNG!



STROMSCHLAGGEFAHR

Die Installation muss von qualifiziertem und spezialisiertem Personal unter Beachtung der folgenden Hinweise durchgeführt werden.

2.1 Aufstellung am Boden

Der Geschirrspüler wird vom Hersteller bereits montiert und mit sämtlichem Zubehör und vorgesehenen Hilfsmitteln für den Betrieb verschickt.

Stellen Sie den Geschirrspüler möglichenfalls in der Nähe von Strom- und Wasseranschlüssen auf. Die Maschine muss auf eine ebene Fläche durch seine vier regulierbaren Stellfüße gestellt werden.

Wenn der Geschirrspülmaschine eingebaut werden soll, können die Seiten- und Rückwände an die angrenzenden Schränke oder Wand direkt angebracht werden. Druck- und Abflussrohre können unterschiedslos nach rechts oder links gerichtet werden, aber wenn die Maschine positioniert wird, sollen die Rohre und das Stromkabel nicht zerdrückt oder gebogen werden.



Abb. 6

2.2 Elektrische Installation

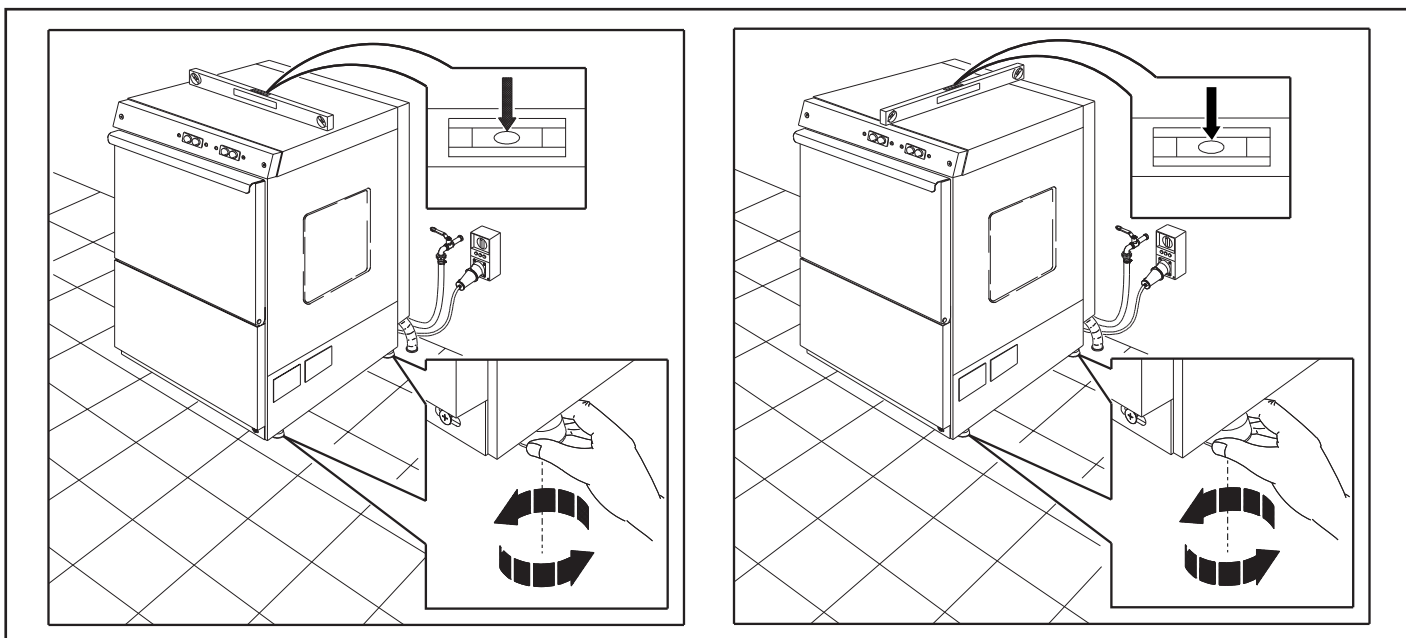

ACHTUNG!

Der elektrische Anschluss muss in Übereinstimmung mit den im Aufstellungsland des Geräts geltenden Normen erfolgen.

Vordem Anschließen des Geräts sicherstellen, dass die Spannung und Frequenz des Stromnetzes den Angaben des Typenschildes entsprechen, und dass das Gerät an eine funktionstüchtige Erdungsanlage angeschlossen ist.

Im hinteren Gerätebereich befindet sich eine Klemme, die mit dem Symbol  gekennzeichnet ist und für den Potentialausgleich zwischen den verschiedenen Geräten benötigt wird.

DasGerät muss gegen Überlasten und Kurzschlüsse durch einen allpoligen Leistungsschutzschalter mit angemessenem Ausschaltvermögen oder durch einen Lasttrennschalter und Sicherungen Typ gL mit geeigneter Leistung geschützt werden, die dem Gerät vorgeschaltet sind.

Zum Schutz vor einem indirekten Berühren muss dem Leistungsschutzschalter bzw. dem Trennschalter/den Sicherungen direkt nachgeschaltet ein Differentialschalter installiert werden, dessen Schaltstrom auf den Wert des Widerstands der Erdungsanlage des Betreibers abgestimmt ist.

Das mit dem Gerät gelieferte Versorgungskabel hat die Bauart H07RN-F.

ELEKTRISCHE INSTALLATION EINPHASEN-GESCHIRRSPÜLER

Einphasen-Geschirrspüler mit Schuko-Stecker 230V+T

Wenn der Geschirrspüler mit einem Schuko-Stecker ausgestattet ist, dann kann er an die Wandsteckdose angeschlossen werden. Das Gerät anhand der dafür vorgesehenen Klemme, die an der Rückseite des Geschirrspülers zu sehen ist, an das Äquipotentialsystem anschließen.

Einphasen-Geschirrspüler ohne Stecker 230V+T

Wenn die Geschirrspülmaschine nicht mit einem elektrischen Stecker ausgestattet ist, dann muss sie wie folgt angeschlossen werden:

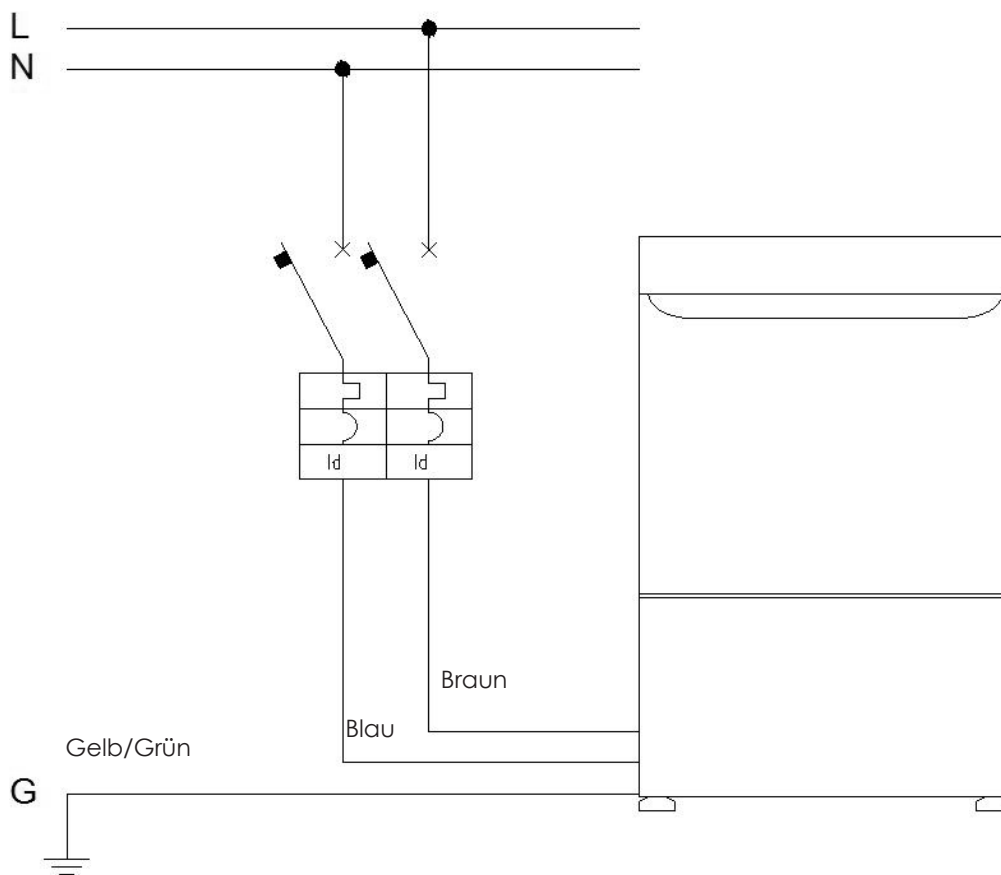

Braunes Kabel: Leitung

Blaues Kabel: Neutralleiter

Gelb-grünes Kabel: Erdungsanlage

Das Gerät anhand der dafür vorgesehenen Klemme, die an der Rückseite des Geschirrspülers zu sehen ist, an das Äquipotentialsystem anschließen.

Drehstrom-Geschirrspüler 400V3N+T

Die Drehstrom-Geschirrspüler mit 400 V sind stets fünfpolig, also mit einem Neutralleiter ausgestattet. Der Anschluss ist wie folgt auszuführen:

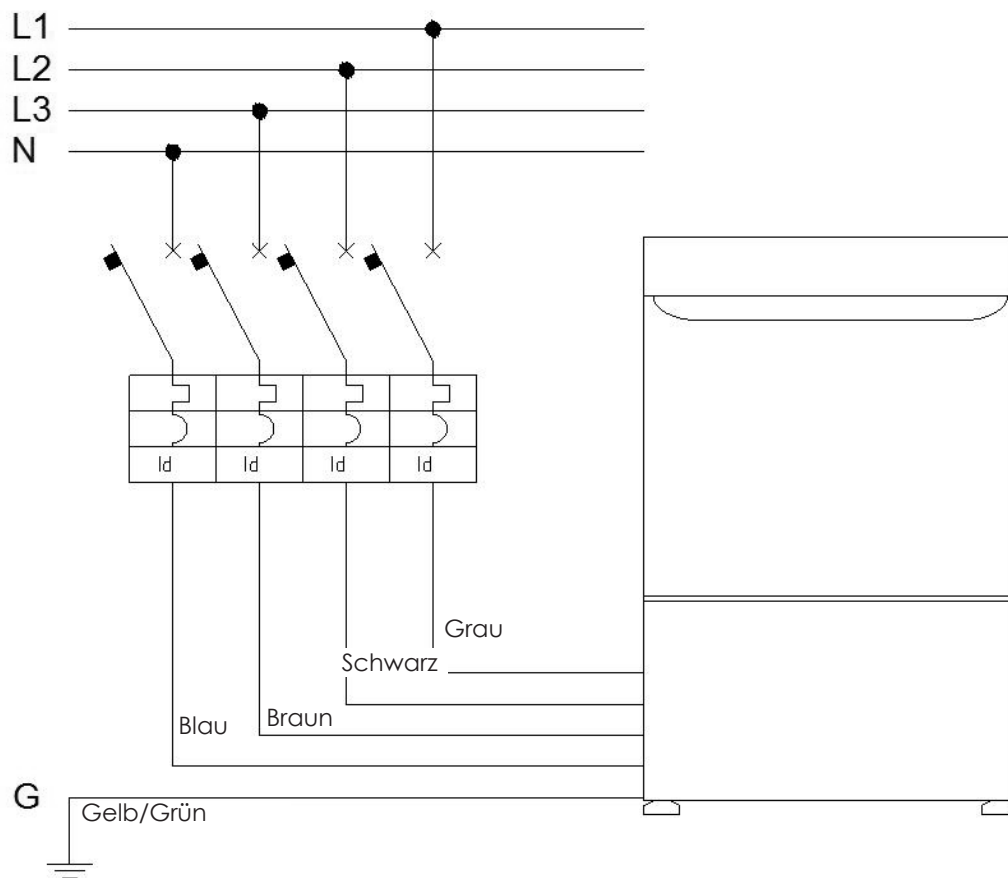

- Braunes Kabel: Leitung 1
- Schwarzes Kabel: Leitung 2
- Graues Kabel: Leitung 3
- Blaues Kabel: Neutralleiter
- Gelb-grünes Kabel: Erdungsanlage

Wenn der Geschirrspüler mit einem Drehstrom-Pumpenmotor angeschlossen ist, dann ist die korrekte Rotation der Pumpe anhand der Angaben, die dem Geschirrspüler beigelegt sind, zu überprüfen. Wenn sich die Pumpe im Vergleich zum Pfeil, der sich an der Kappe der Pumpe befindet, verkehrt dreht, dann sind L1 und L2 zu vertauschen.

Das Gerät anhand der dafür vorgesehenen Klemme, die an der Rückseite des Geschirrspülers zu sehen ist, an das Äquipotentialsystem anschließen.

Drehstrom-Geschirrspüler 230V3+T (optional auf Anfrage)

Der Drehstrom-Geschirrspüler mit 230 V und vier Polen wird nur auf ausdrückliche Anfrage bei Bestellung geliefert. Eine später erfolgende Umwandlung des Geschirrspülers könnte den Austausch einiger Ersatzteile erfordern. Der Anschluss ist wie folgt auszuführen:

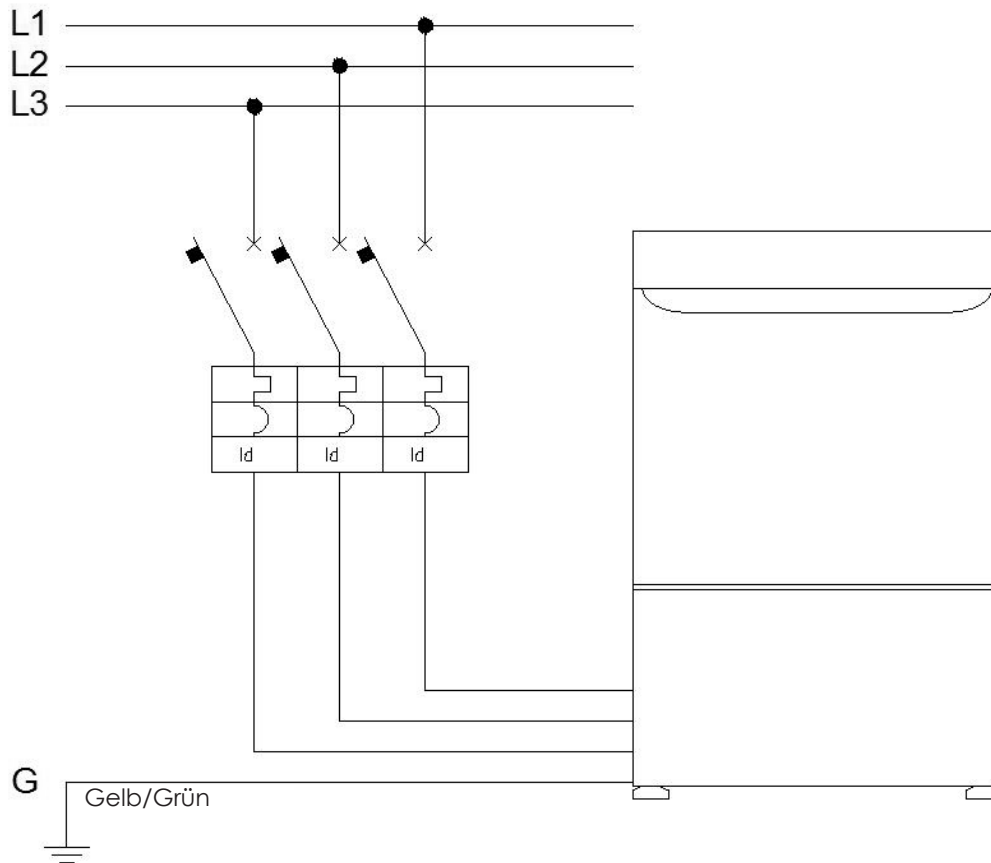

- Braunes Kabel: Leitung 1
- Schwarzes Kabel: Leitung 2
- Graues Kabel: Leitung 3
- Gelb-grünes Kabel: Erdungsanlage

Wenn der Geschirrspüler mit einem Drehstrom-Pumpenmotor angeschlossen ist, dann ist die korrekte Rotation der Pumpe anhand der Angaben, die dem Geschirrspüler beigelegt sind, zu überprüfen. Wenn sich die Pumpe im Vergleich zum Pfeil, der sich an der Kappe der Pumpe befindet, verkehrt dreht, dann sind L1 und L2 zu vertauschen.

Das Gerät anhand der dafür vorgesehenen Klemme, die an der Rückseite des Geschirrspülers zu sehen ist, an das Äquipotentialsystem anschließen.

Geschirrspüler ohne Stromkabel

Wird der Geschirrspüler ohne Stromkabel geliefert, müssen Sie sich unbedingt an die im Anhang befindlichen Angaben zum Anschluss des Geräts an das Stromnetz halten.

Das Gerät anhand der dafür vorgesehenen Klemme, die an der Rückseite des Geschirrspülers zu sehen ist, an das Äquipotentialsystem anschließen.

2.3 Erdung

Der Geschirrspüler muss an der Erdungsanlage des Gebäudes oder an einem anderen erprobten und gemäßen den geltenden Bestimmungen Stromsystem angeschlossen werden.



ACHTUNG!

Es wird daran erinnert, dass in jedem Fall die Erdverbindung allein nicht ausreicht, die Kontaktspannung zu reduzieren und daher ist das Vorhandensein von aktiven Vorrichtungen erforderlich, die in der Lage sind, den Spannungsfluss innerhalb der vorgesehenen Zeiten entsprechend der Vorschrift CEI 64-8 oder gleichwertigen Europäischen Vorschrift für Anlagen in öffentlichen Betrieben zu unterbrechen.

2.4 Hydraulik-Anschluss

Das Ladungsrohr, mit dem der Geschirrspüler ausgestattet ist, mit einem 3/4" gas Wasseranschluss verbinden.

Die Höchsttemperatur des Speisewassers ist von 55°C.

Der Fließwasserdruck muss die in den technischen Daten angegebenen Grenzwerte einhalten (200/350 kPa).

Einige zusätzliche Hinweise:

- *Wir empfehlen Ihnen die Verwendung von Druckreduzieren, falls die hydraulische Versorgung mittels Autoklaven und einem Druck, der höher ist als der übliche Betriebsdruck im Netz, erfolgt.*
- *Wenn der Druck des verfügbaren Wassers niedriger als 1,5 bar ist, ist es nötig, eine äußere Pumpe zur Erhöhung des Drucks zu installieren.*
- *Wenn das Wasser härter als 14°f ist, empfiehlt sich ein außen angebrachtes Gerät zur Wasserenthärtung, um die Bildung von Kalkablagerungen und unzureichende Reinigungsergebnisse zu vermeiden.*

Wenn die Wasserhärte höher als 14°f ist, bildet sich Kalkstein.

Wenn die Wasserhärte niedriger als 8°f ist der Spülgang nicht wirksam.

Der Hydraulik-Anschluss wird mittels normalem Gewindeanschluss an einen Wasserhahn, den mit einem Griff oder einem Rad ausgestattet ist, durchgeführt (Bild 8).

Eine angemessene Kupplungsdichtung zwischen Zuleitungsrohr und Wasserhahn wird empfohlen (Bild 8).



Abb. 8

2.5 Anschluss für Wasserabfluss

Auf der Rückseite der Maschine befindet sich ein Winkelanschlussstück, das leicht in die Richtung des nächstgelegenen Abflusses orientiert werden kann. (Bild 9).

Sollte es nicht möglich sein, einen abfallenden Abfluss zu haben, bitten Sie um das Modell mit Abfluspumpe (Bild 10): Siehe die Anweisungen im Abschn. 2.6 – ZWEITER TEIL

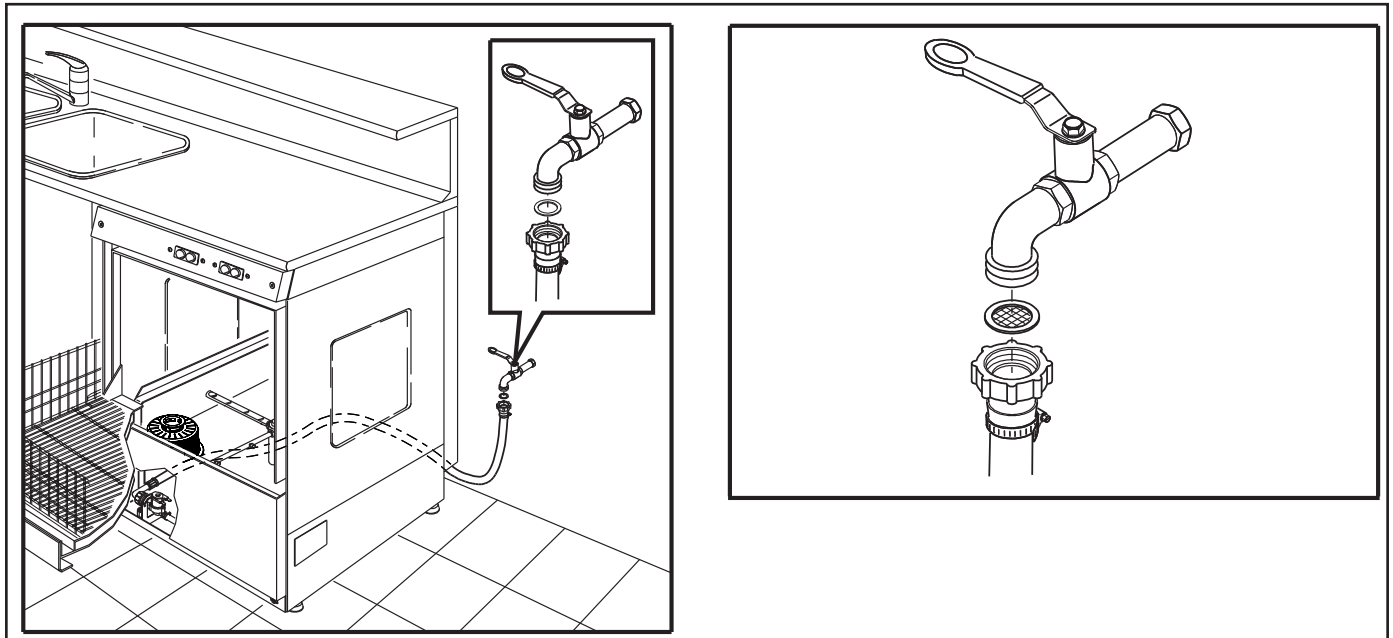

Abb. 9



Abb. 10

2.6 Version mit Abfluspumpe

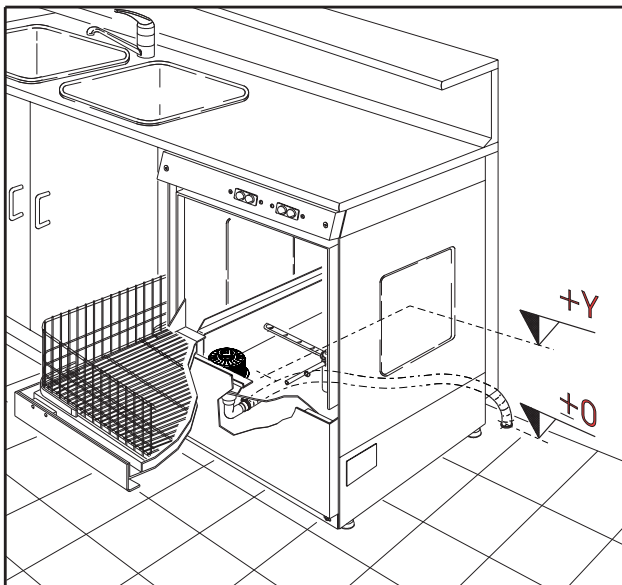
Das Ende des Abflussrohrs kann an einen Spülbeckerkranz angehängt werden oder mit einem Wandwasserabfluss mit Luftabzug am Fussboden verbunden werden. Der Luftabzug muss auf jeden Fall ein Durchmesser grösser als der des Abflussrohrs haben, damit die Luft freilaufen kann.

Eine eventuelle Verlängerung kann nicht länger als 2 Meter sein. Wir empfehlen Ihnen ein Gefälle von 40 cm zwischen dem Anschluss des Ablasses und der Basis des Geschirrspülers nicht zu überschreiten. Wir empfehlen Ihnen ein Gefälle von 40 cm zwischen dem Anschluss des Ablasses und der Basis des Geschirrspülers nicht zu überschreiten.

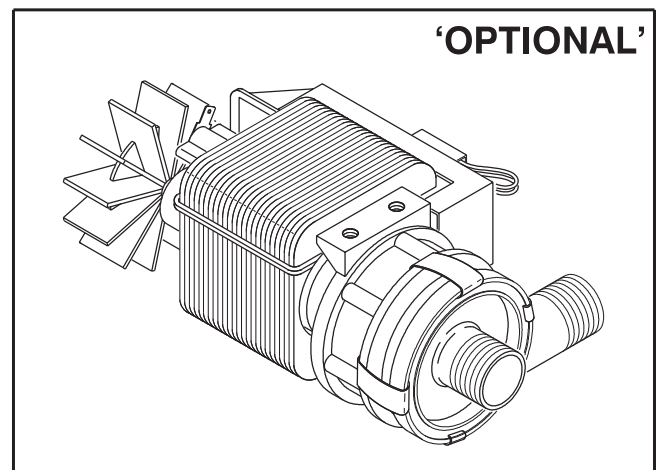

ACHTUNG!

Falls das Abflussrohr an ein Waschbecken angeschlossen wird, muss das Ende des Rohres so positioniert werden, dass das Abwasser weder Stecker noch Elektrogeräte erreichen kann.

2.7 Anschließen von Reinigungsmitteln

Der Geschirrspüler ist mit einem blauen Schlauch zur Zufuhr von Klarspüler und mit einem Gelben Schlauch zur Zufuhr von Spülmittel ausgestattet. Vor dem Einsetzen der Schläuche in die entsprechenden Tanks empfehlen wir Ihnen das Anbringen des im Lieferumfang enthaltenen Gewichts und Filters am Ende der Schläuche (Abb. A). Das Gewicht aus Keramik garantiert, dass das Produkt vom Boden des Tanks aufgenommen wird.

Wichtig: Geben Sie die Schläuche niemals in die Tanks ohne zuvor den Filter installiert zu haben. Eventuell vorhandene kristallisierte Teile des Produkts beschädigen die Dosiervorrichtungen schwer.



Bild A

Wir empfehlen Ihnen die Tanks für Spülmittel und Klarspüler an einer gut einsehbaren Stelle aufzustellen, um stets überprüfen zu können, ob noch eine ausreichende Produktmenge vorhanden ist. Die Tanks ersetzen, sobald das Produkt aufgebraucht ist.

3 Vorbereitungen zum Benutzung des Geschirrspülers

3.1 Vorgesehener Einsatz

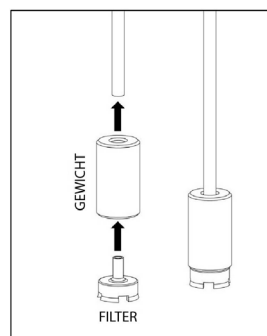
Der Geschirrspüler ist für das Spülen von Geschirr in öffentlichen Betrieben vorgesehen und projektiert.

3.2 Einsatzbedingungen

Der Geschirrspüler kann in einem Temperaturbereich zwischen +10°C und +50°C unter jeder Einsatzbedingung funktionieren.

Der Einsatz ist daher nur an das Vorhandensein des Bedieners geknüpft.

Wir empfehlen Ihnen aber, den Geschirrspüler in offenen Räumen, wie freie Flächen, provisorische Hallen, Stands und andere vorübergehende Installationen nicht in Betrieb zu nehmen. Die Betriebstemperaturen der Geschirrspülmaschinen sind 55/60°C für Tank und 85°C für Boiler

3.3 Geschirrspülertyp

Es können gespült:

- Für Gläserpülermodelle: Gläser, Tassen, Kaffeetassen, Weingläser, kleine Teller und Obstteller gemäß der Anweisungen im Abschnitt über die Gebrauchsgrenzen (Abschn. 1.8.1 – ZWEITER TEIL beschriebenen Gebrauchsgrenzen gebraucht werden).

jede Art von häufig verwendetem Geschirr, sofern es im Korb Platz hat gemäß der Anweisungen im Abschnitt über die Gebrauchsgrenzen (Abschn. 1.8.1 – ZWEITER TEIL beschriebenen Gebrauchsgrenzen gebraucht werden).

3.4 Einsatzgrenzen

Der Geschirrspüler muss für das Spülen von Geschirr verwendet werden, wobei dieses in den Korb einzuordnen ist bis der Korb voll ist. Das Geschirr darf aber nicht übereinanderliegen (Bild 11).

Außerdem überprüfen Sie, dass das Geschirr die freie Rotation des Nachspülarms nicht verhindert.



Abb. 11

3.5 Bediener

Der Bediener sollte mindestens eine geringe Kenntnis von Geräten in öffentlichen Betrieben besitzen, damit eine falsche Bedienung verhindert wird.

Außerdem tragen die Einfachheit der Kommandos und die zur Inbetriebnahme notwendigen auszuführenden Arbeitsschritte dazu bei, dass die entsprechende Kenntnis in kurzer Zeit angeeignet werden kann.

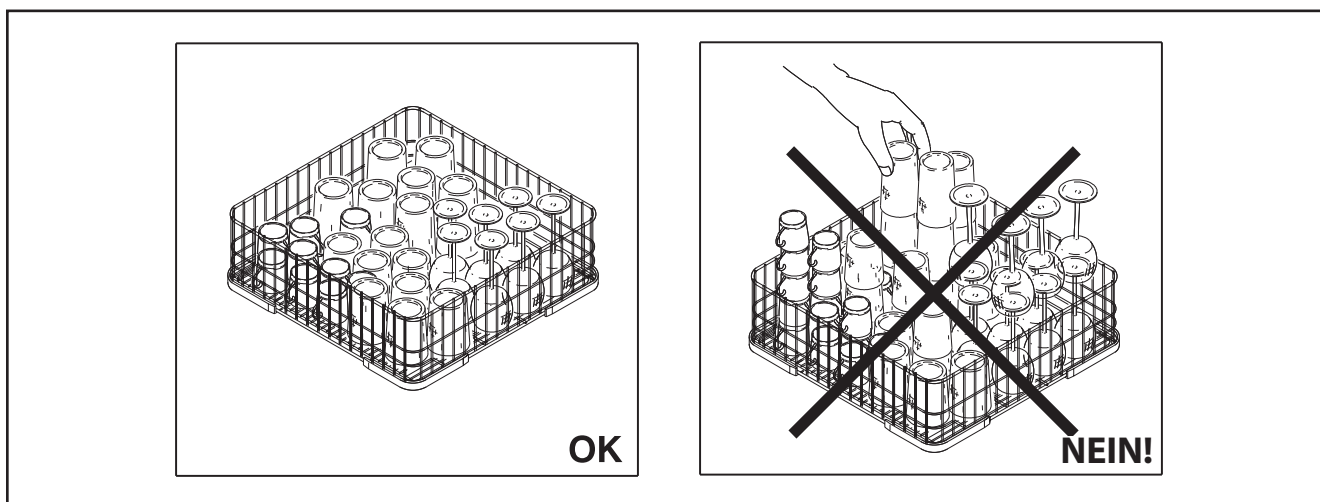
Der Bediener muss immer der Gefahren (Stromlag- und Verbrennungsgefahr) bewusst sein, die beim Betrieb jedes Geschirrspülers auftreten können.

Insbesondere muss der Bediener vorsichtig geschult werden, wenn er/sie:

- Nebenerwerbspersonal mit geringer oder keiner Erfahrung,
- Personal mit geringer oder keiner Praxis im Service
- Personal mit Sprachverständigungsschwierigkeiten
- Personal mit physischen Gebrechen, das in seiner Bewegungsfreiheit einschränkt ist.

4 Angaben zum Gebrauch des elektromechanischen Geschirrspülers

Dieses Gerät soll nur von eingewiesenem Personal für Gläser-, Teller-, Untertassen- und Tassenspülung in der Befolgung der im Abschn. 1.8.1 – ZWEITER TEIL beschriebenen Gebrauchsgrenzen gebraucht werden).

4.1 Allgemeine Funktionssteuerung

Vor der Inbetriebnahme des Geschirrspülers, muss der Bediener auf Sicht die Installationsfunktionalität überprüfen.

Insbesondere raten wir Ihnen, periodisch die Verbindungsschläuche und elektrischen Anschlüsse zu kontrollieren (siehe Kap. 2 – ZWEITER TEIL).

4.2 Sicherheitsorgane

4.2.1 Allgemeine Sicherheitsvorkehrungen

Die Geschirrspülmaschine ist komplett mit Metallplatten abgeschlossen. Sie kann nur mithilfe von Werkzeugen geöffnet werden.

4.2.2 Alarmsignale

Alarmsignale sind nicht vorgesehen.

4.2.3 Anzeiger und Meldungen betreffend den elektromechanischen Geschirrspüler

ROTE EINSCHALTKONTROLLAMPE

Maschine unter Spannung



KONTROLLEUCHE SPUELPGRAMM

Aktivierter Spülzyklus



KONTROLLAMPE TANKTEMPERATUR OK

Wassertanktemperatur = 60°C



4.2.4 Blockierungsvorrichtungen

Als Blockierungsvorrichtung wird ein an der Tür der Geschirrspülmaschine befindlicher Mikroschalter verwendet, damit sie nicht beschädigt werden kann.

Dieser Mikroschalter unterbricht den Wassereinwurf, entfernt aber nicht die Spannung vom Gerät.

4.2.5 Einstellbare und abnehmbare Schutzvorrichtungen

Es werden keine abnehmbaren Schutzvorrichtungen verwendet, weil sie nicht erforderlich sind.

4.3 Sicherheitsmaßnahmen

Bei der Benutzung der Geschirrspülmaschine sind einige Grundregeln zu beachten:

- Die Geschirrspülmaschine darf nicht von seinem ursprünglichen Standort entfernt werden.
- Überprüfen Sie, ob der Wasserabsperrhahn für den Zulauf offen ist, bevor das Gerät in Betrieb gesetzt wird.
- Verwenden Sie für die Reinigung des Gerätes keine korrosiven Mittel, keine Säuren, keine Stahlwolle oder Stahlbürsten.
- Reinigen Sie das Gerät niemals mit einem direkten Wasserstrahl oder einem Hochdruckreiniger
- Am Ende der täglichen Verwendung, schalten Sie das Gerät aus.
- Vor dem Benutz prüfen Sie den allgemeinen Zustand des Geschirrspülers und insbesondere die elektrische Versorgung und die Schalttafel.
- Der Geschirrspüler muss gereinigt, frei von eventuellen Rückständen vom vorherigen Spülen sein. Das vorgesehene Zubehör muss anwesend und funktionierend sein.
- Ist der Geschirrspüler aus irgendeinem Grund unbenutzbar, ist es empfehlbar, ein Schild mit der Aufschrift „Außer Betrieb“ anzubringen. Falls notwendig die elektrische Versorgung unterbrechen.
- Sollte ein Dessertlöffel oder ein anderer kleiner Gegenstand ins Beckeninnere fallen, ist es notwendig, das Becken zu leeren und:

1. Den Geschirrspüler mit der EINSCHALTASTE ausschalten (siehe Abs. 4.6) und von der Stromversorgung trennen
2. Das Überlaufrohr abnehmen (Bild 16)
3. Wenn sie versehen ist, die Abschlusspumpe beim Drücken des ABSCHLUSSPUMPEKNOPFS (Abs. 4.6).



Abb. 16

Fünf Minuten warten bis zur Wiederherstellung, damit die Widerstände sich abkühlen können.

ACHTUNG!

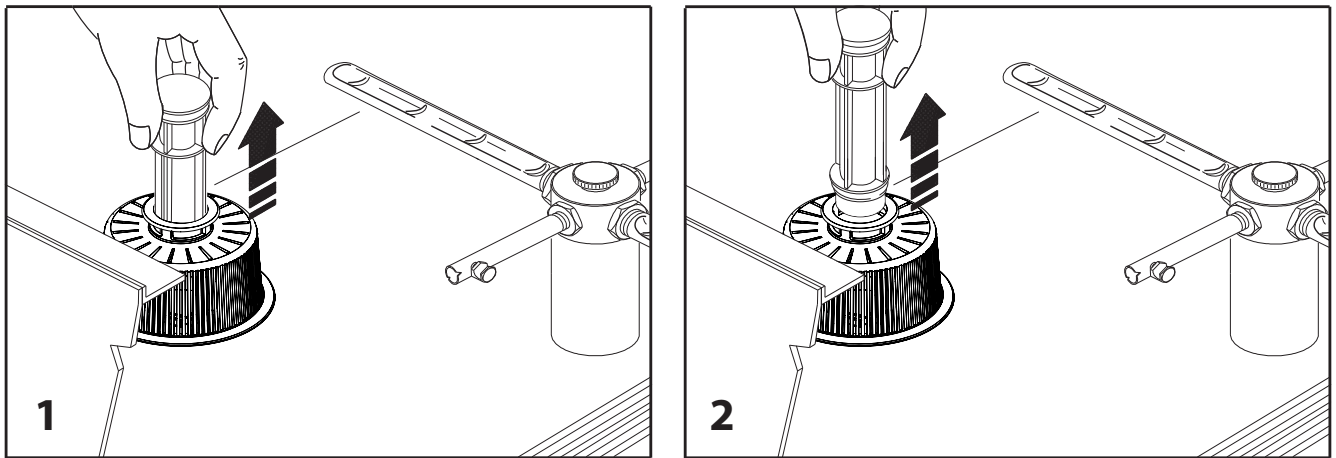

BRANDVERLETZUNGSGEFAHR

4.4 Leerlaufprüfung

Vor der Inbetriebnahme ist es empfehlbar eine Leerlaufprüfung auszuführen, um die Installationsfunktionalität zu überprüfen.

4.5 Spüloperationen

Um die Sauberkeit des gereinigten Geschirrs zu erhalten, müssen einige Grundregeln beachtet werden:

- Das Geschirr bitte säubern, bevor Sie es in die Spülmaschine räumen. (Bild 13)



Abb. 13

- Wechseln Sie das Wasser im Spülraum häufig und regelmäßig, je nach der Anzahl der durchgeführten Spülgänge, sowieso mindestens Dreimal am Tag
- Das gewaschene Geschirr mit einem sauberen Tuch trocknen
- Wechseln Sie das Wasser häufig und regelmäßig im Tank, je nach der Anzahl der durchgeführten Spülgänge, sowieso mindestens Dreimal am Tag
- Der Filter in der Waschpumpe muss sauber (siehe Kap. 6 – ZWEITER TEIL) und in der richtigen Lage sein.
- Der Überlauf muss korrekt an der für ihn vorgesehenen Stelle sitzen

4.6 Funktionsweise elektromagnetische Spülmaschine

In Bildern 14a, 14b und 14c finden Sie die Schalttafel der Geschirrspülmaschine und die entsprechenden Nummer gemäß dem Modell und der An- oder Abwesenheit der Abschlusspumpe.

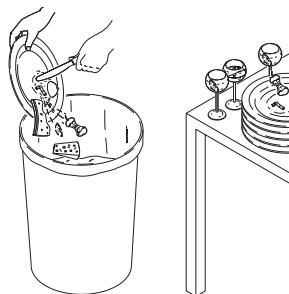
FRONTLADE GESCHIRRSPÜLMASCHINE

BEFEHLE	NUM.
EINSCHALTKNOPF	1
ZYKLUSSTARTKNOPF	2
MANUELLER SPUELNOPF	3
EINSCHALTKONTROLLAMPE	4
WASSERTEMPERATURLAMPE	5
KONTROLLEUCHE SPUELPROGRAMM	6



Abb. 14a

FRONTLADE GESCHIRRSPÜLMASCHINE MIT ABFLUSSPUMPE

BEFEHLE	NUM.
EINSCHALTKNOPF	1
ZYKLUSSTARTKNOPF	2
ABFLUSSPUMPEKNOPF	3
EINSCHALTKONTROLLAMPE	4
WASSERTEMPERATURLAMPE	5
KONTROLLEUCHE SPUELPROGRAMM	6

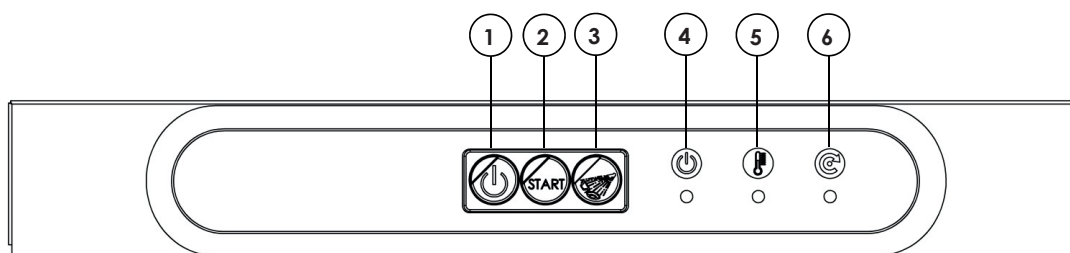

Abb. 14b

GESCHIRRSPÜLMASCHINE MIT HAUBE

BEFEHLE	NUM.
EINSCHALTKONTROLLAMPE	1
EINSCHALTKNOPF	2
ABFLUSSPUMPEKNOPF	3
WASSERTEMPERATURLAMPE	4
KONTROLLEUCHE SPUELPROGRAMM	5
SPÜLZEIT-WÄHLER	6

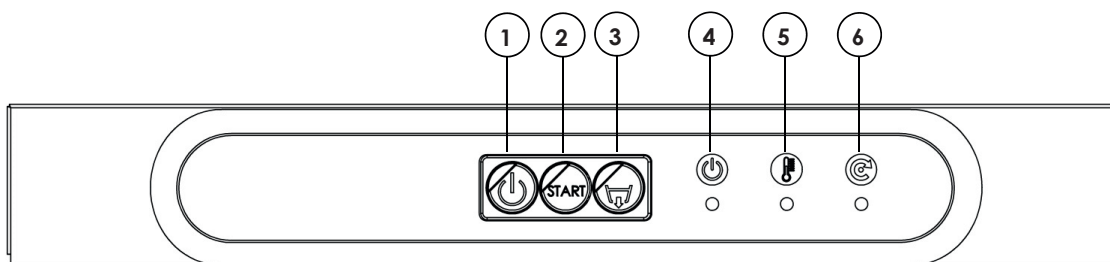

Abb. 14c

Nachfolgend ist die Abfolge der Arbeitsschritte angegeben, die zur Ausführung des Spülganges erforderlich sind. Einige dieser Arbeitsschritte werden vom Geschirrspüler automatisch ausgeführt.

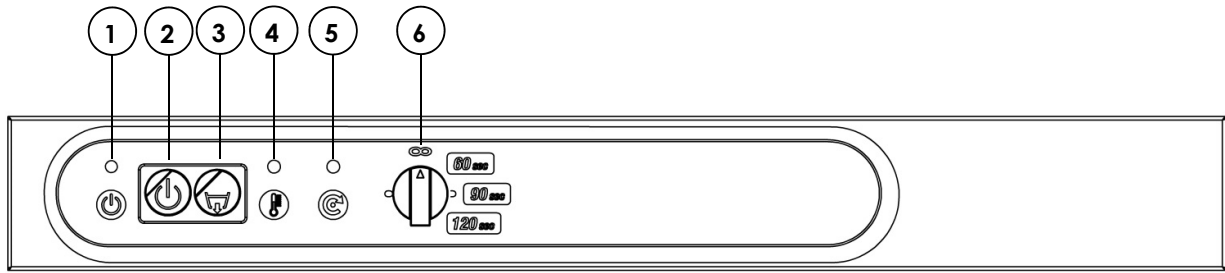

ACHTUNG

ACHTEN SIE AUF DIE ÖFFNUNGS- UND SCHLISSUNGSBEWEGUNG DER TÜR/HAUBE DER GESCHIRRSPÜLMASCHINE.

BENUTZEN SIE DIE GESCHIRRSPÜLMASCHINE NICHT, WENN SIE KLEIDER/GENGEGENSTÄNDE TRAGEN, DIE SICH IN DEN BESTANDTEILE DER GESCHIRRSPÜLMASCHINE VERFANGEN UND DIE NORMALE BEWEGUNGSFÄHIGKEIT BEGRENZEN KÖNNTEN.

PHASE	GESCHIRRSPÜLMASCHINENTYP/BILDNUMMER	
	Frontlade Geschirrspülmaschine (Bild n. 14a oder 14b).	Geschirrspülmaschine mit Haube (Bild n. 14c).
0. Anfangsprüfungen	Prüfen, ob der Tank vollkommen leer und sauber ist Prüfen, ob die Wascharme sauber sind und sich frei drehen können Prüfen, ob der Filter sauber und korrekt eingesetzt ist Prüfen, ob der Überlauf richtig eingesetzt ist	
1. Einschaltung	Die Tür/Haube der Geschirrspülmaschine zumachen. Den EINSCHALTKNOPF drücken (1): die EINSCHALTKONTROLLAMPE (4) schaltet sich ein.	Die Haube der Geschirrspülmaschine zumachen. Den EINSCHALTKNOPF drücken (2): die EINSCHALTKONTROLLAMPE (1) schaltet sich ein.
2. Wassereinpumpen	Das Anfüllen des Spülbeckens bis zum Höchstpegel des Überlaufrohres erfolgt automatisch.	
3. Wassererheizung	Die Wassererheizung erfolgt automatisch. Vor dem Beginn des eigentlichen Spülvorganges das Aufheizen des Wassers im Spültank abwarten. Beim Erreichen der vorprogrammierten Wassertemperatur schaltet sich die EINSCHALTKONTROLLAMPE (5) ein.	Die Wassererheizung erfolgt automatisch. Vor dem Beginn des tatsächlichen Spülganges die Zeit für das Aufheizen des Wassers im Spültank abwarten. Beim Erreichen der vorprogrammierten Wassertemperatur schaltet sich die EINSCHALTKONTROLLAMPE (4) ein.

PHASE	GESCHIRRSPÜLMASCHINENTYP/BILDNUMMER	
4. Spülmittel- und Klarspüldosierung	<p>Alle Geschirrspüler verfügen über automatische Funktionen zur Dosierung des Spülmittels und des Klarspülers. Die Einstellungen wurden vom Installateur im Zuge der Installation vorgenommen.</p> <p>Das Spülmittel wird während des Beladens des Tanks und während des zusätzlichen Nachspülens automatisch dosiert, während der Klarspüler während des Spülganges automatisch dosiert wird.</p>	
5. Wenn die Geschirrspülmaschine ist mit der Spülzeitauswahl ausgerüstet, wählen Sie durch den SPÜLZEITDREHKNOPF		<p>Vor Beginn des Spülganges die gewünschte Spülzeit mit dem SPÜLZEITDREHKNOPF (6) wählen.</p> <p>Posit. 1 45 sec. Spülen 15 sec. Nachspülen Totaldauer 60 sec.</p> <p>Posit. 2 75 sec. Spülen 15 sec. Nachspülen Totaldauer 90 sec.</p> <p>Posit. 3 105 sec. Spülen 15 sec. Nachspülen Totaldauer 120 sec.</p> <p>Posit. O: Position O ist eine Sonderposition, mit der die laufende Funktion der Spülmaschine BLOCKIERT wird:</p> <ul style="list-style-type: none"> - wenn die Spülmaschine läuft das Spülen endlos weiter; - wenn die Spülmaschine nachspült, läuft das Nachspülen endlos weiter; - wenn die Spülmaschine stillsteht, schaltet sie sich nicht durch Öffnen und Schließen der Haube ein.
6. Spülen	<p>Die Türe/Haube öffnen und den Korb mit dem Geschirr in die Geschirrspülmaschine geben (dabei sicherstellen, dass die Geschirrstellung gemäß den Anweisungen vom Abschn. Versichern Sie sich, dass die Geschirrstellung gemäß den Anweisungen vom Abschn. 3.4 – ZWEITER TEIL) ist, die Tür zumachen und den ZYKLUSSTARTKNOPF (2) drücken, um die Spülphase zu starten: die KONTROLLEUCHE SPÜLPROGRAMM (6) leuchtet.</p> <p>Das Zyklus endet, wenn die KONTROLLEUCHE SPUELPROGRAMM (6) schaltet sich aus.</p>	<p>Die Haube anheben/die Türe öffnen und den Korb mit dem Geschirr hineingeben (dabei sicherstellen, dass die Geschirrstellung gemäß den Anweisungen vom Abschn. 3.4 - ZWEITER TEIL eingehalten werden), die Haube absenken und den Griff Nach unten drücken:</p> <p>Die KONTROLLEUCHE SPUELPROGRAMM (5) schaltet sich ein.</p> <p>Das Nach- und Spülzyklus beginnt automatisch.</p> <p>Das Zyklus endet, wenn die KONTROLLEUCHE SPUELPROGRAMM (5) schaltet sich aus.</p>
7. Zusätzliche Nachspülung	<p><u>Wenn die Geschirrspülmaschine ist mit dem manuellen Spülen ausgerüstet (Bild 14a), und wenn Sie noch ein zusätzliches Spülen machen wollen, halten Sie den MANUELLEN SPÜLKNOPF (3) gedrückt, solange das Spülen dauern muss.</u></p>	

PHASE	GESCHIRRSPÜLMASCHINENTYP/BILDNUMMER	
8. Entladen des Geschirrs	<p>Um den Geschirrkorb herauszunehmen die Tür öffnen. Wenn der Geschirrspüler mit einer Vorrichtung zur manuellen Aktivierung der zusätzlichen Nachspülung versehen ist, (Abb. 14A), um das eventuelle Beschlagen des Geschirrs zu vermeiden:</p> <ol style="list-style-type: none"> 1. Der Geschirrkorb wieder hineingeben 2. Die Tür wieder zumachen 3. Einen weiteren Nachspülgang starten, dafür die TASTE MANUELLE NACHSPÜLUNG (3) über den gewünschten Zeitraum gedrückt halten 	<p>Um den Geschirrkorb herauszunehmen, heben Sie die Haube an.</p>

4.7 Ende des Spülens

Jeden Tag folgen Sie diesen Hinweisen, nach Ende der Arbeitszeit:

1. Den Geschirrspüler mit der EINSCHALTASTE ausschalten (siehe Abs. 1, Abb. 14a, 14b oder 2 Abb. 14c)
2. Das Überlaufrohr abnehmen (Bild 16)
3. Den Geschirrspüler vollständig entleeren, wenn er mit einer Ablasspumpe versehen ist, die Ablasspumpe durch Gedrückthalten der TASTE ABLASSPUMPE (3 Abb. 14B, 14c) betätigen.
4. die Stromversorgung unterbrechen, indem Hauptschalter, der dem Geschirrspüler vorgeschaltet ist, ausgeschaltet oder der Geschirrspüler vom Stromnetz getrennt wird
5. den Filter der Spülpumpe (Bild 17) herausnehmen und reinigen, dies gilt auch für andere Filter des Tanks, falls vorhanden
6. Den Tank sorgfältig reinigen
7. die Schläuche zum Spülen und Nachspülen überprüfen und falls notwendig abmontieren und reinigen
8. alle Teile, die entfernt wurden, wie der montieren und dabei in umgekehrter Reihenfolge vorgehen
9. Die Tür/Haube über den gesamten Ruhezeitraum offenlassen.

ACHTUNG!



VERLETZUNGSGEFAHR



STURZGEFAHR

DIE OFFENE TÜR DER GESCHIRRSPÜLMASCHINE KANN EIN HINDERNIS FÜR LEUTE ODER SACHEN, DIE SICH IN DER NÄHE DER GESCHIRRSPÜLMASCHINE BEFINDEN.



Abb. 16



Abb. 17

5 Anweisungen zur Demontage

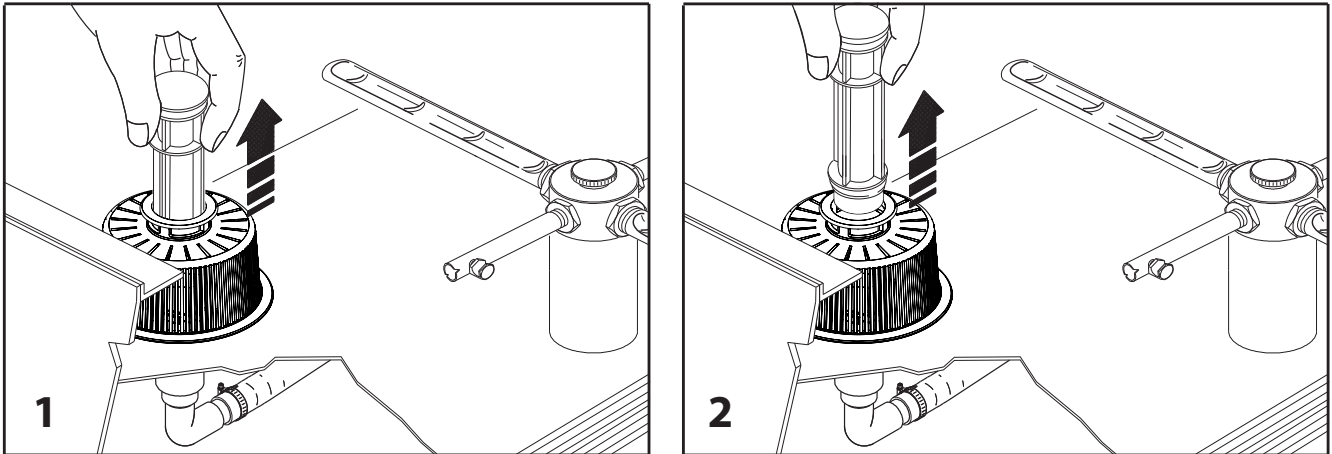
ACHTUNG!

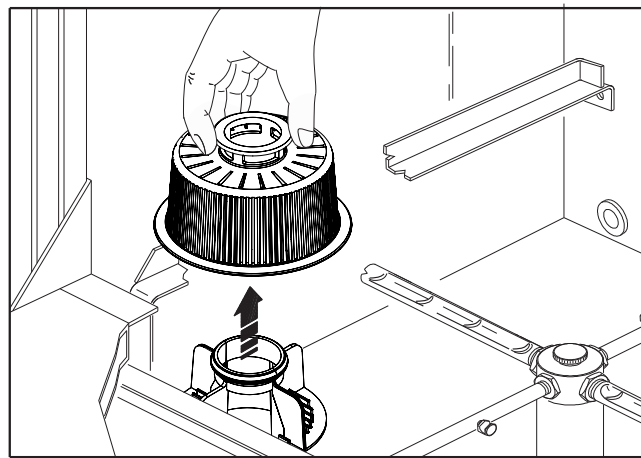

VERLETZUNGSGEFAHR

BESCHÄDIGUNGSGEFAHR DER GESCHIRRSPÜLMASCHINE

Die Demontage muss von erfahrenem Personal durchgeführt werden.

Es empfiehlt sich daher, das Gerät zu einem autorisierten Fachhändler zu bringen, wenn die Geschirrspülmaschine teilweise oder völlig demontiert werden soll.

6 Wartung

ACHTUNG!



VERLETZUNGSGEFAHR



BRANDVERLETZUNGSGEFAHR



DIE WARTUNGSOPERATIONEN MÜSSEN AUSSCHLIESSLICH AUSGEFÜHRT WERDEN, WENN DIE GESCHIRRSPÜLMASCHINE AUSGESCHALTET, VON DER ELEKTRISCHEN NETZWERK AUSGESCHLOSSEN IST UND WENN DER TANK LEER IST.

AUSSERDEM WARTEN SIE DARAUF, DASS DIE WIDERSTÄNDE SICH ABGEKÜHLT HABEN, BEVOR SIE DIE WARTUNG AUSFÜHREN (MINDESTENS 5 MINUTEN).

DIE EINZIGE AUSNAHME IST DIE KONTROLLE DES LAUFS DES MIKROSCHALTERS (SIEHE TABELLE UNTEN).

In der folgenden Tabelle befinden sich die Wartungsoperationen der Geschirrspülmaschine und ihre Häufigkeit.

Sollte eine Wartungsarbeit nötig sein, wenden Sie sich an Ihren autorisierten Fachhändler.

WARTUNG	HÄUFIGKEIT	ANMERKUNGEN
Reinigung des Spülraums	Jeden Tag	Mit besonderer Sorgfalt zu tun.
Reinigung des Nachspülarms	Jeden Tag	Den Nachspülarm durch Lösen der Befestigungsfeder abmontieren und ihn nach oben ziehen (Bild 18). Den Nachspülarm mit Wasser spülen. Die selben Operationen für den oberen Nachspülarm ausführen.
Reinigung des Filters der Spülpumpe	Jeden Tag	Den Filter der Spülpumpe herausnehmen, indem Sie ihn nach oben ziehen. Ihn spülen und nachspülen (Bild 19).
Reinigung der Filter des Spülraums (wenn versehen)	Jeden Tag	Die Filter des Spülraums herausnehmen, indem Sie sie nach oben ziehen.
Sie spülen und nachspülen. Prüfung der Nachspülarmdrehung	Jeden Tag	Manuell die freie Drehung des Nachspülarms prüfen.
Reinigung der Außenwand	Alle 1-2 Tage	Keine Lösungsmittel auf der Schalttafel benutzen.
Prüfung des Mikroschalterbetriebs	Jede Woche	Den Mikroschalterbetrieb der Tür während des Spülzyklus beim Öffnen/Schließen der Tür oder Anheben/Klappen der Haube prüfen.
Prüfung des elektrischen Versorgungskabels und der hydraulischen Schläuche	Alle 6 Monate	<p style="text-align: center;">ACHTUNG!</p> <p> STROMSCHLAGGEFAHR</p> <p> VERLETZUNGSGEFAHR</p> <p>Falls diese Bestandteile beschädigt werden, der Geschirrspülmaschine die Spannung entfernen, ohne den elektrischen Kabel zu berühren. (Den Schalter, den sich an der Stromleitung vor der Maschine befindet, auf die Position "Aus" einstellen oder die Spannung der ganzen Stromnetz entfernen, an der die Maschine angeschlossen ist).</p> <p><i>Sich sofort an den autorisierten Fachhändler wenden und die Maschine von Fachpersonal reparieren lassen.</i></p> <p><u>Die Geschirrspülmaschine nicht benutzen, bis sie repariert worden ist.</u></p>

Der Schutzgrad des Geschirrspülers ist IPx1, daher sind direkte Wasserstrahlen für die Reinigung jeglicher Komponenten des Geschirrspülers verboten. Außerdem ist das Reinigen von Böden, Wänden und anderen Gegenständen, die in der Nähe des Geschirrspülers installiert sind, mit einem Hochdruck-Wasserstrahl verboten. Während der gewöhnlichen Wartung und Reinigung des Bodens übermäßige Feuchtigkeit am Sockel der Spülmaschine vermeiden. Wasseransammlungen in der Nähe des Geschirrspülers vermeiden.



Abb. 18



Abb. 19

7 Sonstige Gefahren

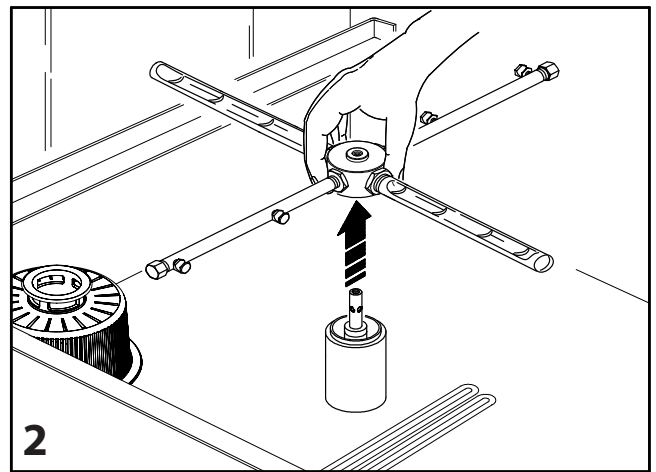
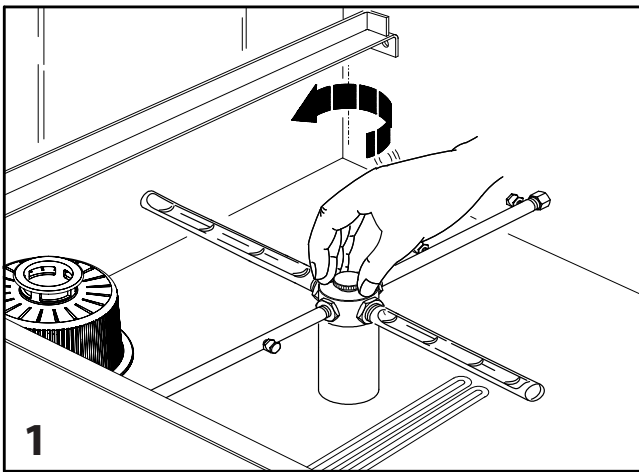
Sonstige Gefahren bestehen in der Versorgungsspannung mit Wechselstrom.

Die am Geschirrspüler angebrachten Hinweise weisen auf diese Gefahr an den entsprechenden Punkten mit dem nebenan gezeigten Symbol in Übereinstimmung mit den Normen hin.

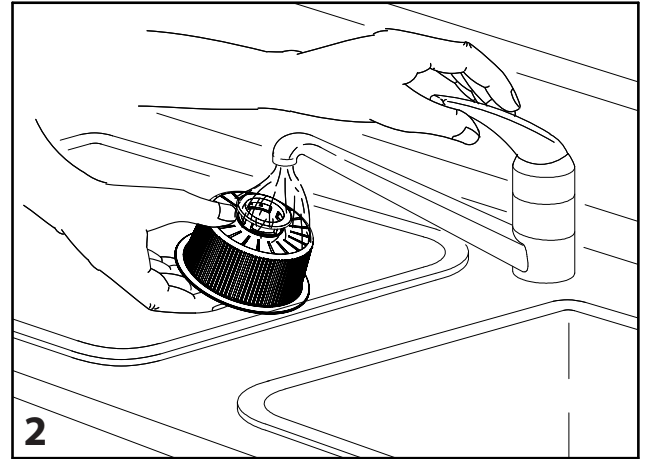
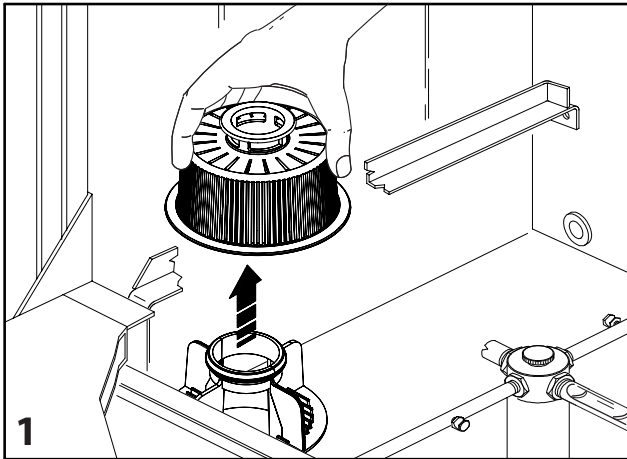
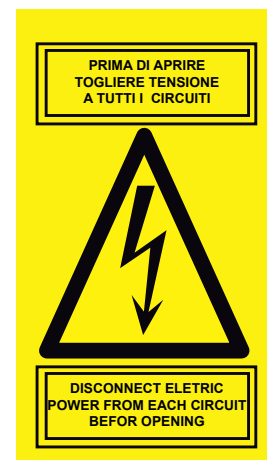

8 Anweisungen zu Notsituationen



ACHTUNG

Die Notsituationen, die bei der Benutzung des Geschirrspülers auftreten können entstehen aufgrund von:

- *Isolationsverlust*
- *Stromschlaggefahr*

Bei mangelhaftem oder ausbleibendem Betrieb, aufgrund dessen Notsituationen entstehen können, ist es notwendig, den Geschirrspüler spannungslos durch Betätigen vom Hauptschalter, dem sich an der Stromleitung vor der Geschirrspülmaschine befindet, zu machen.

Bei Stromschlag ist es notwendig, die entsprechenden, von den Sicherheitsvorschriften empfohlenen Vorsichtsmaßnahmen zu treffen, die es vorsehen, niemals den Verunglückten zu berühren, sondern die Spannung durch Betätigung des Versorgungsschalters abzuschalten.

Bei jenem mangelhaftem oder ausbleibendem Betrieb, aufgrund dessen die oben beschriebenen Notsituationen entstehen können oder nachdem eine von diesen Situationen sich ereignet hat, ist es notwendig die Maschine nicht zu benutzen und sie von Fachpersonal überprüfen und reparieren lassen.

9 Lösung der Probleme

Jede Spülmaschine wird vor Verlassen der Fabrik von Fachpersonal geprüft, um die besten Funktionsergebnisse zu erzielen.

Falls die Maschine irgendwelche Funktionsstörungen aufweist, sollte man zuerst versuchen, wenn möglich, den Mangel auf Grund der nachstehenden Anweisungen zu beheben:

STÖRUNG	MÖGLICHE URSACHE	ABHILFE
0. Die Geschirrspülmaschine schaltet sich nicht ein	DER EINSCHALTKNOPF (Abb. 14a oder 14b oder 14c, je nach Modell) ist in der Position „ausgeschaltet“	Den EINSCHALTKNOPF (Bild 14a oder 14b oder 14c, je nach dem Modell) auf Position „ein“ einstellen.
	Der Schalter, der sich an der Stromleitung vor der Geschirrspülmaschine befindet, ist auf Position „aus“.	Den Schalter, der dem Geschirrspüler vorgelagert ist, in die Position „eingeschaltet“ bringen.
	Der Versorgungsstecker oder Versorgungskabel sind beschädigt ACHTUNG!  STROMSCHLAGGEFAHR	Falls diese Bestandteile beschädigt werden, der Geschirrspülmaschine die Spannung entfernen, ohne den elektrischen Kabel zu berühren. (Den Schalter, den sich an der Stromleitung vor der Maschine befindet, auf die Position "Aus" einstellen oder die Spannung der ganzen Stromnetz entfernen, an der die Maschine angeschlossen ist). <i>Sich sofort an den autorisierten Fachhändler wenden und die Maschine von Fachpersonal reparieren lassen.</i> <u>Die Geschirrspülmaschine nicht benutzen, bis sie repariert worden ist.</u>
1. Die Geschirrspülmaschine füllt kein Wasser nach	Keine elektrische Energie.	Darauf warten, dass die elektrische Energie wiederhergestellt wird
	Die Tür/Haube der Maschine ist offen	Den Wasserabsperrhahn öffnen reinigen
	Der Filter des Wasserabsperrhahns ist verstopft	Den Filter des Wasserabsperrhahns reinigen
	Der Wasserabsperrhahn ist geschlossen	Den Wasserabsperrhahn öffnen
	Vorgelagerter Wasserenthärter in der Regenerationsphase	Warten, bis die Regenerationsphase beendet wurde
2. Beim Drücken des ZYKLUSSTARTKNOPFS, startet der Zyklus nicht.	Die Tür/Haube der Maschine ist offen	Die Tür/Haube der Maschine schließen
	Der Schalter, der sich an der Stromleitung vor der Geschirrspülmaschine befindet, ist auf Position „aus“.	Den Schalter, der dem Geschirrspüler vorgelagert ist, in die Position „eingeschaltet“ bringen.
	Der ZYKLUSSTARTKNOPF ist nicht mindestens 2 Sekunden lang gedrückt worden.	Den ZYKLUSSTARTKNOPF mindestens 2 Sekunden lang drücken.
3. Die Maschine ist laut	Der Filter des Wasserabsperrhahns (Bild 19) ist verstopft	Den Filter der Abfluspumpe sauber machen und nachspülen (Bild 19)
	Die Spülarme des Nachspülarms (Bild 18) beschädigen das zu reinigende Geschirr, das aus dem Korb hervorragt	Das Geschirr so legen, dass die Wascharme nicht gegen die waschenden Teile stoßen. Dabei die Angaben im Abschn. 3.4 – ZWEITER TEIL befolgen
4. Ungenügende Klärspülung	Der Wasserdruck liegt unter 1,5 bar	Sich an den Installateur wenden, um eine zusätzliche Pumpe für die Erhöhung des Versorgungswasserdrucks zu installieren.
	Der Filter des Wasserabsperrhahns ist verstopft	Den Filter des Wasserabsperrhahns sauber machen und nachspülen.
	Die Wasserdüsen des Nachspülarms sind verstopft.	Die Wasserdüsen des Nachspülarms sauber machen und nachspülen.
	Die Wascharme drehen sich nicht frei	- Das Geschirr so positionieren, dass die Wascharme nicht gegen die waschenden Teile stoßen. Dabei die Angaben im Abschn. 3.4 – ZWEITER TEIL befolgen - Den Nachspülarms sauber machen und nachspülen.

STÖRUNG	MÖGLICHE URSACHE	ABHILFE
5. Das Spülen bringt zu viel Schaum hervor Die Geschirrspülmaschine ist mit der Heizung des Spülraumwassers nicht fertig.	Vor dem Spülen warten Sie darauf, dass das Wasser im Spülraum geheizt wird.	Vor dem Beginn des tatsächlichen Spülganges die Zeit für das Aufheizen des Wassers im Spültank abwarten. Nachdem die voreingestellte Wassertemperatur erreicht worden ist, schaltet sich die WASSERTEMPERATURLAMPE ein
	Zu viel Klarspüler hat Schaum hervorgebracht.	Wenden Sie sich an den Installateur um die Menge an Klarspüler zu reduzieren.
	Einweichen des Geschirrs in ungeeignetes Spülmittel	Das Einweichen mit schaubildenden Spülmitteln vermeiden
6. Der Nachspülarm dreht nicht frei	Die Spülarme des Nachspülarms (Bild 18) beschädigen das zu reinigende Geschirr, das aus dem Korb hervorrägt	Das Geschirr so legen, dass die Wascharme nicht gegen die waschenden Teile stoßen. Dabei die Angaben in Absatz 3.4 – ZWEITER TEIL befolgen
	Der Nachspülarm muss gereinigt werden.	Den Nachspülarm sauber machen und nachspülen.
7. Die Geschirrspülmaschine fließt das Wasser nicht ab	Der Abflussrohr (Bild 21) ist verstopft oder eingedrückt	Die Verstopfung vom Abflussrohr entfernen.
	Der Filter der Abfluspumpe (wenn versehen – Bild 21) ist verstopft.	Den Filter der Abfluspumpe sauber machen und nachspülen.
	Die Ablasspumpe funktioniert nicht	Wenden Sie sich an den Installateur, um den Austausch der Ablasspumpe zu reduzieren
8. Das Spülergebnis ist nicht zufriedenstellend	Vor dem Spülen warten Sie darauf, dass das Wasser im Spülraum geheizt wird.	Vor dem Beginn des eigentlichen Spülvorganges das Aufheizen des Wassers im Spültank abwarten. Nachdem die voreingestellte Wassertemperatur erreicht worden ist, schaltet sich die WASSERTEMPERATURLAMPE ein .
	Das Wasser im Tank ist besonders schmutzig	Das Wasser ersetzen
	Die Spülarme des Nachspülarms (Bild 18) beschädigen das zu reinigende Geschirr, das aus dem Korb hervorrägt	Das Geschirr so legen, dass die Wascharme nicht gegen die waschenden Teile stoßen. Dabei die Angaben in Absatz 3.4 – ZWEITER TEIL befolgen
	Der Nachspülarm muss gereinigt werden.	Den Nachspülarm sauber machen und nachspülen.
	Die Wasserdüsen des Nachspülarms sind verstopft.	Die Wasserdüsen des Nachspülarms sauber machen und nachspülen.
	Spülmittel fehlt	Wenden Sie sich an den Installateur um die Menge an Klarspüler zu erhöhen.
9. Der Spültank ist voller Kalk	Zu hartes Wasser im Zulauf	Wenden Sie sich an den Installateur, um einen vorgelagerten Wasserenthärter zu installieren
		Den Tank mit speziellen Produkten für Industrierpülmaschinen vom Kalk befreien. Halten Sie sich dabei an die vom Hersteller des Entkalkers bereitgestellten Angaben. ACHTUNG!  ACHTUNG VERÄTZUNGSGEFAHR DURCH SÄURE

STÖRUNG	MÖGLICHE URSACHE	ABHILFE
10. Nach dem Entleeren sind im Tank braune Flecken oder Fettflecken vorhanden	Der Tank ist durch Kaffee oder Fett verschmutzt	Den täglichen Wasserwechsel erhöhen und den Installateur kontaktieren, um die Spülmittelmenge zu erhöhen.
11. Rostflecken im Spültank	Verwendung von Spülmittel mit erhöhtem Chlorgehalt	Das Spülmittel entsprechend der Angaben in Absatz 11 wechseln. Den Rost mit speziellen Produkten entfernen ohne dabei die Oberfläche aus Stahl zu zerkratzen
	Gebrauch von Natriumhypochlorit im Tank	Natriumhypochlorit niemals im Tank verwenden. Den Rost mit speziellen Produkten entfernen ohne dabei die Oberfläche aus Stahl zu zerkratzen
	Einlegen von Geschirr, das zuvor mit Drahtschwämmen gereinigt wurde, in die Spülmaschine	Für das manuelle Vorspülen niemals Drahtschwämme oder Eisenbürsten verwenden. Den Rost mit speziellen Produkten entfernen ohne dabei die Oberfläche aus Stahl zu zerkratzen
	Reinigung von Geschirr oder Gegenständen aus Eisen	Gegenstände aus Eisen nicht reinigen

Sollte nach den obenstehenden Überprüfungen die Störungen weiterhin anhalten, ist es empfehlenswert, den Kundendienst zu benachrichtigen, dem man dann das Spülmaschinenmodell (Bild 5) und die Art der Störung erläutert.

10 Schulung des Personals

Die Personalschulung betrifft das Beschicken, Entladen und die Inbetriebnahme der Geschirrspülmaschine.

Sämtliche Arbeitsschritte sind sehr einfach und erfordern die normale Aufmerksamkeit, um kleine Unfälle zu vermeiden.

11 Nützliche Hinweise

Hier sind einige nützliche Hinweise zur Vollendung des Betriebs der Geschirrspülmaschine:

- Den Füllstand des Klarspülers und des Spülmittels im externen Behälter überprüfen und eventuell austauschen (Bild 22)
- Die Spülarme und Nachspülarme müssen gereinigt und komplett mit Wasserentwürfen und Stöpseln ausgestattet sein
- Nur leicht schäumendes Industriespülmittel verwenden
- Nur industrielle Spülmittel und Klarspüler wie die von uns gelieferten bzw. solche mit gleichwertiger Zusammensetzung verwenden.
- Die in der Anleitung (Abs. 4.6 - ZWEITER TEIL) oder vom Hersteller des Spülmittels empfohlene Menge verwenden
- Die Tanks für Spülmittel und Klarspüler nicht mit einem neuen Produkt befüllen, um die Kristallisierung des Produkts zu vermeiden, da es ansonsten beim Ansaugen zu Schäden an den Rohrleitungen kommen kann
- Bei jedem Wechseln des Tanks die Leitungen reinigen Zu diesem Zweck vor dem Einsetzen der Leitungen in die neuen Tanks die Absaugschläuche in eine Schüssel mit lauwarmem Wasser tauchen und zwei leere Spülgänge durchführen.
- Die Leitungen für Spülmittel und Klarspüler müssen mindestens einmal pro Jahr oder sobald die Wartungsanfrage am Display erscheint ausgetauscht werden (nur bei elektronischen Geschirrspülmaschinen)
- Sicherstellen, dass die Absaugfilter von Spül- und Reinigungsmittel stets in den richtigen Leitungen installiert und sauber sind. Bei übermäßiger Verschmutzung oder bei Verstopfung austauschen.



Abb. 22

12 Anweisungen zur Entsorgung

Anweisungen zur Entsorgung der elektrischen Einrichtungen.

Das Zeichen nebenan, das auf dem von Ihnen gekauften elektrischen Einrichtung ist, zeigt, dass dieses Gerät nicht wie normaler Abfall sondern getrennt beseitigt werden darf.

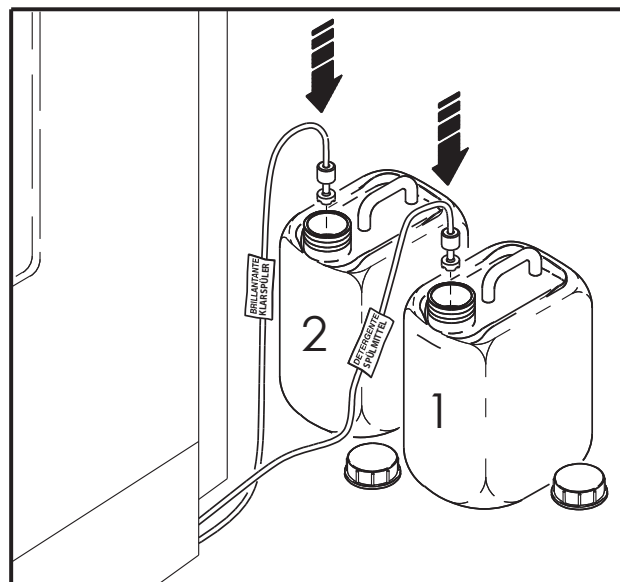
Die Abfälle von elektrischen und elektronischen Einrichtungen müssen besonders aufbereitet werden, um die Zerstreung von den in den selben Geräten enthaltenen umweltschädlichen Stoffen zu vermeiden und, um die Umwelt und die menschliche Gesundheit zu schützen. Außerdem ist es möglich einen Teil der Materiale wieder zu benutzen/verwerten, aus denen die Abfälle von elektrischen und elektronischen Einrichtungen bestehen, damit der Benutz von den natürlichen Reichtümern und die Quantität von zu verwertenden Abfällen zu verringern.

WARNUNG

DIE HERSTELLERFIRMA BEHALT SICH DAS RECHT VOR, AM PRODUKT ÄNDERUNGEN VORZUNEHMEN, DIE SICH FÜR PASSEND ODER NOTWENDIG HÄLT, OHNE DADURCH SEINE WESENTLICHEN EIGENSCHAFTEN ZU VERÄNDERN.

DIE HERSTELLERFIRMA LEHN JEGLICHE VERANTWORTUNG AB, WENN DIE IN DIESER BETRIEBSANWEISUNG ENTHALTENEN NICHT STRENGSTEN EINGEHALTEN WERDEN.

